

Camshelving®

PREMIUM
series



ELEMENTS
series



BASICS
series



CAMBRO
TRUSTED FOR GENERATIONS™

www.cambro.com

Regale fürs Leben



LAGERN – NEU DEFINIERT.

Drei verschiedene Camshelving® Produktreihen bieten das Richtige für jede Küche! Jeder lebensmittelverarbeitende Betrieb – unabhängig von Größe und Budget – verdient eine Einrichtung, die auf maximale Kosteneinsparungen, Flächeneffizienz, Hygiene, Nahrungsmittelsicherheit und Funktionalität ausgerichtet ist. Camshelving-Lagersysteme machen all dies möglich: sie fördern die optimale Organisation der lebensmittelverarbeitenden Betriebe, unterstützen die Nahrungsmittelsicherheit, sorgen für verminderten Arbeitsaufwand, vereinfachen die Lagerbestandsverwaltung, reduzieren Nahrungsmittelabfälle und vermeiden Kosten für Ersatzprodukte.



04 CAMSHELIVING®
Hauptmerkmale

06 VERGLEICH
kurzanleitung

08 PRODUKTCODE
referenz

10 GESAMTLÄNGE
kurzanleitung

12 PREMIUM
series

24 ELEMENTS
series

34 BASICS
series

Camshelving® wird durch folgende US-Patente geschützt:

D498,664 S, D508,646 S, D512,867 S, D623,929 S, D624,764 S, D648,582 S, D630,935 S, D648,159 S, D651,433 S, D648,160 S, D697,391 S, D727,715 S, D728,347 S, D728,348 S, D707,994 S, D739,989 S, D663,912 S, D736,488 S, D739,989 S, US 6,981,454B2



Cambro Lager- und Transportprodukte zur Förderung der sicheren Lebensmittelhandhabung.



KOMPONENTE

Produkte, die die Kriterien von NSF International für Hygiene und Reinigung erfüllen.



Prüfzertifikat für Produkte, die vom Technischen Überwachungsverein (TÜV) zugelassen sind (technische Prüfstelle)



Produkte, die die Erfüllung der HACCP-Richtlinien unterstützen



Geeignet für Lebensmittel



Spülmaschinenfest



Cadmiumfreie Produkte



Recyclbares Polypropylen

camguard
ANTIMICROBIAL SHELF PLATES

Permanent in die Regalauflagen integrierter antimikrobieller Schutz zur Hemmung von Schimmel-, Pilz- und Bakterienbefall.

CAMSHELVING®

DIE GEMEINSAMEN UND WICHTIGSTEN MERKMALE ALLER CAMSHELIVING-PRODUKTREIHEN

Rostfrei und Korrosionsbeständig

Die durch eine lebenslange Garantie gegen Rost und Korrosion geschützten Camshelving-Lagersysteme machen Schluss mit den Unannehmlichkeiten und Kosten in Verbindung mit Reparaturen oder dem Ersatz von beschädigten Regalen. Nur Cambro bietet Regale fürs Leben.



Verwendung in vielfältigen Einsatzbereichen

Camshelving-Lagersysteme wurden im Hinblick auf Beständigkeit in allen extremen Lagersituationen und Temperaturen entwickelt – sie sind unempfindlich gegen Feuchtigkeit, Chemikalien, Salz, Lebensmittelsäuren und Luftfeuchtigkeit. Camshelving-Systeme können überall aufgestellt werden und rosten nicht.

-38°C BIS 88°C



Optimale Raumausnutzung

Die Komponenten wurden sorgfältig im Hinblick auf eine maximale Lagerfläche, selbst in engen Räumlichkeiten, entwickelt.

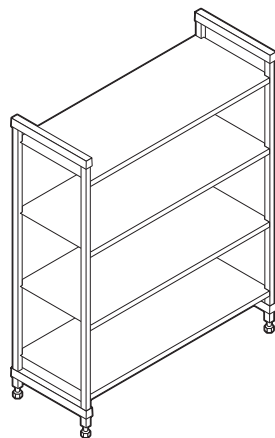

Grundeinheit

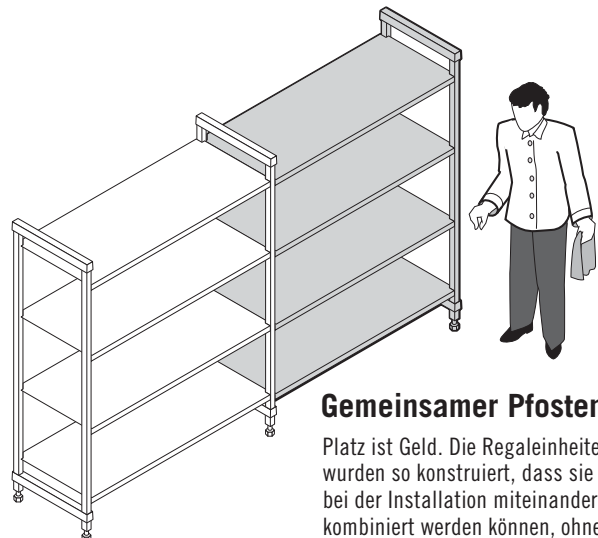

Grund- und Anbaueinheit

Gemeinsamer Pfosten

Platz ist Geld. Die Regaleinheiten wurden so konstruiert, dass sie bei der Installation miteinander kombiniert werden können, ohne dass dabei die Tragkraft beeinträchtigt wird, wobei gleichzeitig die Lagerungsfläche maximiert wurde.

PREMIUM series

ELEMENTS series

BASICS series

Einfache Reinigung

Die Reinigung von Regalen sollte keine große Aufgabe sein. Unabhängig davon, ob die Reinigung täglich oder nach einem anderen Zeitplan erfolgt, kann sie schnell und einfach durchgeführt werden, ohne den Lagerraum oder die täglichen Arbeitsabläufe zu beeinträchtigen.



Mühevolle Anpassung

Alle Regalböden lassen sich leicht und unabhängig voneinander verstellen, um die Unterbringung von unterschiedlichen Produkten und Verpackungen bei geänderten Waren- und Lageranforderungen zu ermöglichen.

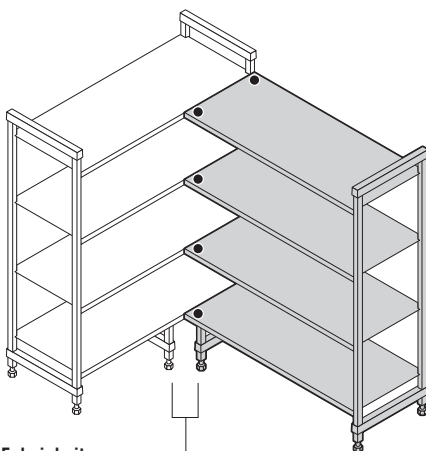

Eckeinheit
Grund- und Anbaueinheit unter Verwendung von einem Satz Eckverbindungen pro Regalboden und zwei Hilfsstützen (Dunnage).

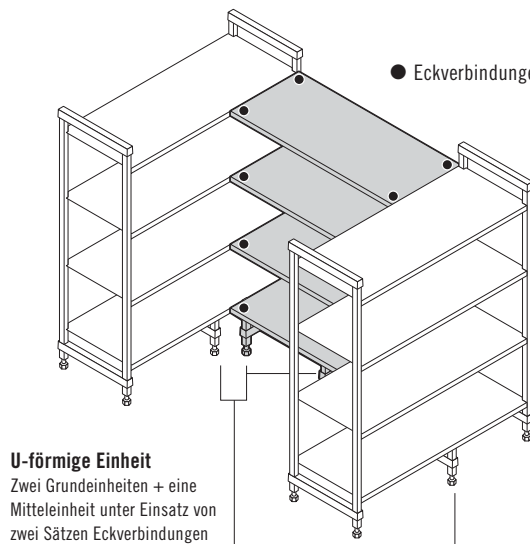

U-förmige Einheit
Zwei Grundeinheiten + eine Mitteleinheit unter Einsatz von zwei Sätzen Eckverbindungen pro Regalauflage und vier Hilfsstützen (Dunnage).

● Eckverbindungen

Eckregalfläche

Nicht nutzbarer Raum kann mit Hilfe von Eckverbindungen in zusammenhängende, leicht zugängliche Lagerbereiche transformiert werden.

CAMSHELVING® SERIE KURZANLEITUNG

Cambro bietet drei rostfreie, korrosionsfreie, hygienische Regalsysteme, die den strengen Anforderungen von kommerziellen lebensmittelverarbeitenden Betrieben gewachsen sind. Diese Anleitung erleichtert Ihnen die Auswahl des idealen Camshelving-Systems für jeden Lagerbereich Ihres Betriebs. Nur Cambro bietet Regale fürs Leben.



PREMIUM series

Lagerbereiche	Lebensmittelverarbeitende Betriebe mit hohem Durchsatzvolumen, bei denen eine ständige Be- und Entladung schwerer Waren anfällt. Häufige bzw. mehrmals tägliche Lieferungen Nasslagerung – Tiefkühlräume, Kühlräume, Geschirrspülanlagen Trockenlagerung – Unverpackte Lebensmittel, Catering-Ausrüstung, Porzellan/Küchengeschirr, Gebrauchswäsche, Verkaufsartikel
Empfohlene Marktsegmente	Hotels und Kantinen, Restaurants, Fast-Food-Restaurants, Schulen, Hochschulen und Universitäten, Gesundheitseinrichtungen, militärische Einrichtungen, Tagungszentren/Stadien, Kreuzfahrtschiffe, Party-Service und Bankettcenter, Werkkantinen/Betriebsrestaurants, und Supermärkte.
Produktmaterial	Pfosten und Querstreben bestehen aus einem Stahlkern mit einer glatten äußeren Schicht aus Polypropylen. Überragende Tragfähigkeit und ausreichend robust für höchste Belastungsanforderungen.
Montage	Spritzgegossene Schwalbenschwänze bedeuten weniger Einzelteile – und somit besonders einfache Montage.
Tragkraft (basierend auf einer Länge von 600 bis 1200 mm)	Stationäre Einheit: 200 kg pro Regalboden, 800 kg pro Einheit. Mobile Einheit: 340 kg pro Einheit. Eck- und U-förmige Einheit: 180 kg pro Regalboden, 720 kg pro Einheit.
Lebenslange Garantie gegen Rost und Korrosion	Regalplatten, Pfosten und Querstreben
Regallängen	600, 700, 800, 900, 1000, 1100, 1200, 1300, 1400, 1500, 1600, 1700 mm
Regaltiefen	300, 400, 500, 600 mm
Pfostenhöhen	Stationär: 1700, 1800 mm Mobil: 1790 mm (einschließlich Rollen)
Mobile Einheiten	JA
Bodenschienensystem in hoher Dichte	JA
Hilfsstützen (Dunnage-Stand) für untersten Boden	JA
Regalschienen	JA
Vertikale Trocken- und Aufbewahrungsablage (Tablett / Schneidebrett / Deckel)	JA
Trocken- und Lagerungsablage für Essenshauben	NEIN
Abgewinkelte Trocken- und Aufbewahrungsablage	JA
Regaltrennelement (Lagerung von schmalen Artikeln)	JA
Regaltrennleiste (für Lebensmittelwannen oder -behälter)	JA
Tabletteinschubgestell	JA
Sicherheitskäfig mit einem Regalboden	JA

ZUBEHÖR



ELEMENTS series

BASICS series

Lebensmittelverarbeitende Betriebe mit hohem Durchsatzvolumen, bei denen eine ständige Be- und Entladung mittelschwerer bis schwerer Waren anfällt.
5 bis 7 Lieferungen pro Woche

Nasslagerung – Tiefkühlräume, Kühlräume, Geschirrspülanlagen
Trockenlagerung – Unverpackte Lebensmittel, Catering-Ausrüstung, Porzellan/Küchengeschirr, Gebrauchswäsche, Verkaufsartikel

Lebensmittelverarbeitende Betriebe mit mittlerem Durchsatzvolumen, bei denen eine ständige Be- und Entladung leichter bis mittelschwerer Waren anfällt. 2 bis 5 Lieferungen pro Woche

Nasslagerung – Tiefkühlräume, Kühlräume, Geschirrspülanlagen
Trockenlagerung – Unverpackte Lebensmittel, Catering-Ausrüstung, Porzellan/Küchengeschirr, Gebrauchswäsche, Verkaufsartikel, und Einwegartikel.

Hotels und Kantinen, Restaurants, Fast-Food-Restaurants, Schulen, Hochschulen und Universitäten, Gesundheitseinrichtungen, militärische Einrichtungen, Tagungszentren/Stadien, Kreuzfahrtschiffe, Party-service und Bankettcenter, Werkskantinen/Betriebsrestaurants, und Supermärkte.

Hotels und Kantinen, Restaurants, Fast-Food-Restaurants, Schulen, Hochschulen und Universitäten, Gesundheitseinrichtungen, Tagungszentren/Stadien, Party-Service und Bankettcenter, Werkskantinen/Betriebsrestaurants, Eisdielen und Cafes.

Pfosten und Querstreben sind aus einem revolutionären Verbundmaterial gefertigt, das von geringem Gewicht, jedoch stark genug ist, um höchsten Belastungen standzuhalten.

Pfosten und Querstreben sind aus dem gleichen revolutionären Verbundmaterial gefertigt wie die Elements-Serie. Das schmale Design ist von geringerem Gewicht und dennoch haltbar und stabil genug, sodass es vielen verschiedenen Lagerbedingungen gewachsen ist.

Einfacher Zusammenbau.

Einfacher Zusammenbau.

Stationäre Einheit: 350 kg pro Regalboden, 1400 kg pro Einheit.
Mobile Einheit: 340 kg pro Einheit.
Eck- und U-förmige Einheit: 180 kg pro Regalboden, 720 kg pro Einheit.

Stationäre Einheit: 300 kg pro Regalboden, 1200 kg pro Einheit.
Eck- und U-förmige Einheit: 136 kg pro Regalboden, 544 kg pro Einheit.

Regalplatten, Pfosten und Querstreben

Regalplatten, Pfosten und Querstreben

610, 765, 915, 1070, 1220, 1375, 1525, 1830 mm

765, 915, 1070, 1220, 1375, 1525 mm

360, 460, 540, 610 mm

460, 540, 610 mm

Stationär: 1630, 1830, 2140 mm
Mobil: 1778, 1980 mm (einschließlich Rollen)

Stationär: 1630, 1830, 2140 mm

JA

NEIN

NEIN

NEIN

JA

JA

NEIN

NEIN

JA

JA

JA

NEIN

JA

JA

JA

JA

JA

NEIN

JA

JA

JA

JA

PRODUKTCODE-REFERENZ

Die neuen Produktcodes von Cambro wurden vereinfacht, um den Typ der Einheit oder des erforderlichen Zubehörs leichter zu erkennen. Die Zahlen des Codes setzen sich aus drei Teilen zusammen.

1. **Präfix** – Gibt die Marke und den Typ des Regals und der ausgewählten Einheit an.
2. **Abmessungen** – Gibt die Tiefe, Länge und Höhe an.
3. **Suffix** – Typ und Anzahl der Regalböden.

Komplette Einheiten

MP Camshelving® Premium Series

- MPU Stationäre Grundeinheit
- MPA Stationäre Erweiterungseinheit
- MPMU Mobile Einheit
- MPHU Hochdichtes Aufbewahrungssystem



Beispielcode für eine Camshelving Premium-Startereinheit in der Größe 40 T x 110 L x 170 H cm mit 4 Regalböden mit Lüftungsschlitzen.

V4 4 Geschlitzte Regalböden

V5 5 Geschlitzte Regalböden

S4 4 Geschlossene Regalböden

S5 5 Geschlossene Regalböden

E Camshelving Elements Series

- ESU Stationäre Grundeinheit
- EA Stationäre Anbaueinheit
- EMU Mobile Einheit

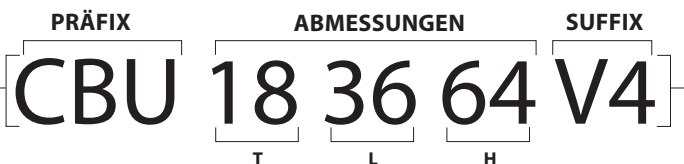

Beispielcode für eine Camshelving Basics-Startereinheit in der Größe 18" T x 36" L x 64" H (46D x 91L x 163H cm) mit 4 Regalböden mit Lüftungsschlitzen.

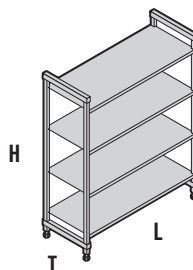

VS4 3 Geschlitzte Regalböden + 1 Geschlossene Regal

VS5 4 Geschlitzte Regalböden + 1 Geschlossene Regal

V4PKG* 4 Geschlitzte Regalböden

V5PKG* 5 Geschlitzte Regalböden

S4PKG* 4 Geschlossene Regalböden

VS4PKG* 3 Geschlitzte Regalböden + 1 Geschlossene Regal

* Nur Premium Series

Pfosten- und Regalbödensätze

MP Camshelving® Premium Series

- MPSK Stationäre Regalbödensätze
- MPPK Stationäre Pfostensätze
- MPMPK Mobile Pfostensätze



Beispielcode für einen stationären Camshelving Premium-Regalsatz mit Regalböden mit Lüftungsschlitzen in der Größe 40 T x 110 L cm in einem Karton.

V1 1 Geschlitzte Regal

S1 1 Geschlossene Regal

V4 4 Geschlitzte Regalböden

V5 5 Geschlitzte Regalböden

S4 4 Geschlossene Regalböden

S5 5 Geschlossene Regalböden

E Camshelving Elements Series

- ESK Stationäre Regalbödensätze
- EPK Stationäre Pfostensätze
- EMSK Mobile Regalbödensätze
- EMPK Mobile Pfostensätze



Beispielcode für einen stationären Camshelving Basics-Regalsatz mit Regalböden mit Lüftungsschlitzen in der Größe 18" T x 36" L (46 T x 91 L cm) in einem Karton.

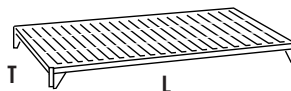

VS4* 3 Geschlitzte Regalböden + 1 Geschlossene Regal

VS5* 4 Geschlitzte Regalböden + 1 Geschlossene Regal

* Nur Elements und Basics Series

CB Camshelving Basics Series

- CBSK Stationäre Regalbödensätze
- CBPK Stationäre Pfostensätze

Accessories

Falls ein Zubehör in mehreren Produktreihen verwendet wird, beginnt der Code mit CS.

Falls ein Zubehör nur in einer Produktreihe verwendet wird, beginnt der Code mit den Präfix-Buchstaben der Produktreihe.

Z. B.: Eckverbindungen:

- a. MPCC1 = Camshelving Premium Eckverbindungssatz
- b. ECC1 = Camshelving Elements Eckverbindungssatz
- c. CBCC1 = Camshelving Basics Eckverbindungssatz

KOSTENLOSER CAMSHELVING®-DESIGNSERVICE

Um Ihnen die Auswahl des am besten geeigneten und kostengünstigsten Lagersystems zu ermöglichen, bietet Cambro im Rahmen eines firmeneigenen Regaldesignprogramms einen kundenspezifischen Designdienst für Regalsysteme an. Raumaufteilung, Betriebsablauf und organisatorische Herausforderungen werden schnell mit dem richtigen Produkt angesprochen. Der nutzbare Lagerraum wird mit der geringsten Anzahl an Einheiten optimal genutzt. Sobald alle erforderlichen Informationen bei uns eingereicht wurden, erstellen unsere Regalfachberater eine Empfehlung für einen Aufstellplan (2D und 3D) mit einer Aufstellung der einzelnen Produkte nach Raum/Bereich. Die Vorschläge werden erstellt und innerhalb von 24 bis 48 Arbeitsstunden, je nach Anzahl der Räume und Komplexität, per E-Mail zugestellt.

Wir freuen uns darauf, die perfekte Lagerlösung für Sie zu entwickeln. Rufen Sie uns noch heute an, oder schicken Sie uns eine E-Mail, um Kontakt mit unserer Camshelving-Beratung aufzunehmen.

CAMBRO USA: 1(714) 230-4113
shelving@cambro.com

CAMBRO EUROPEAN LOGISTICS: (49)7022 90 100 0
cambroeuropa@cambro.com

CAMBRO UK: 0800 587 0057 (Toll Free)
cambrouk@cambro.com

CAMBRO IRELAND: 1 800 509 046 (Toll Free)
cambroireland@cambro.com

Es ist ganz einfach! Schicken Sie uns folgende Angaben, um den Prozess zu beginnen:

- Projektname
- Lagerraumtyp (Gefrier-/Kühlanlage)
- Räume, Abmessungen (L x B x H)
- Lage und Abmessungen des Eingangs bzw. der Tür
- Hindernisse (Kondensator/Rohre)
- Zusätzliche Präferenzen/Anforderungen

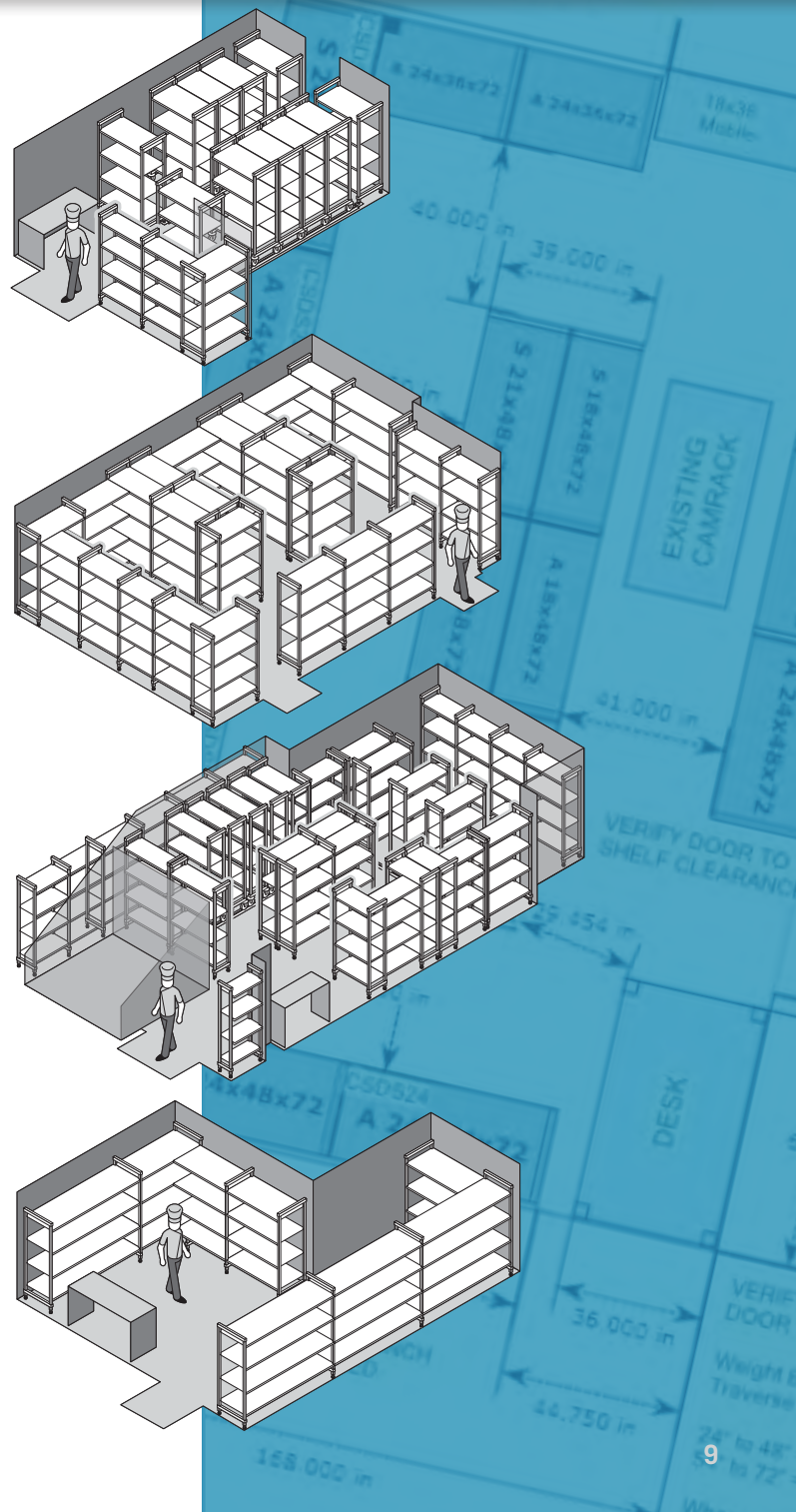

GESAMTLÄNGE DER CAMSHELVING® SERIE – KURZANLEITUNG

Gerade Einheit: Grundeinheit + Anbaueinheit mit gemeinsamen Pfosten

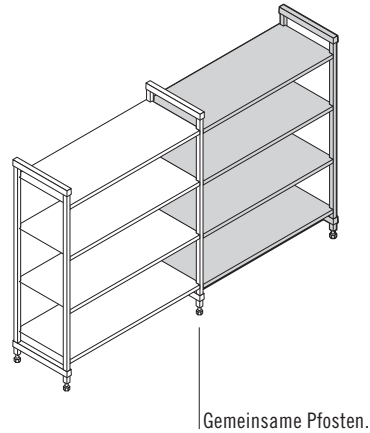
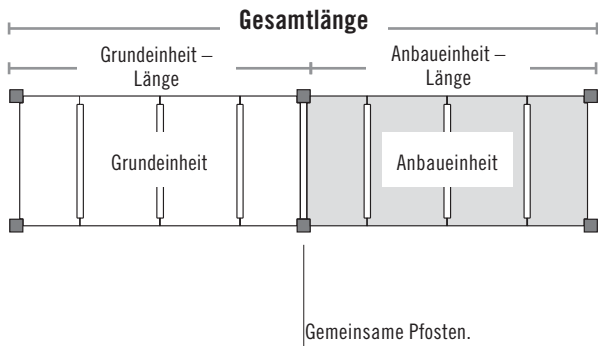

Eckeinheit: Grundeinheit + Anbaueinheit mit Eckverbindungen

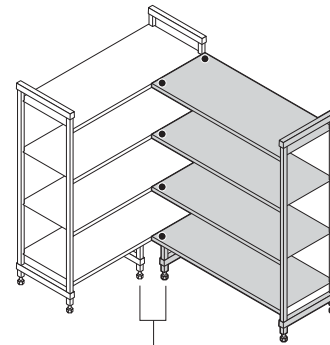
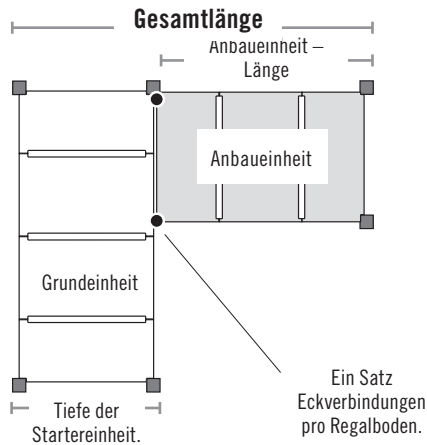

Eine Hilfsstütze (Dunnage) unter jeder Starter- und Zusatzeinheit.

U-förmige Einheit: zwei Grundeinheiten + Zwischenregal mit Eckverbindungen

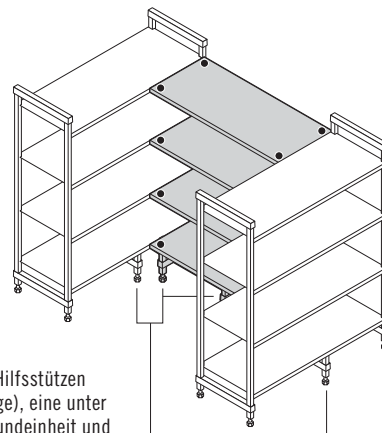
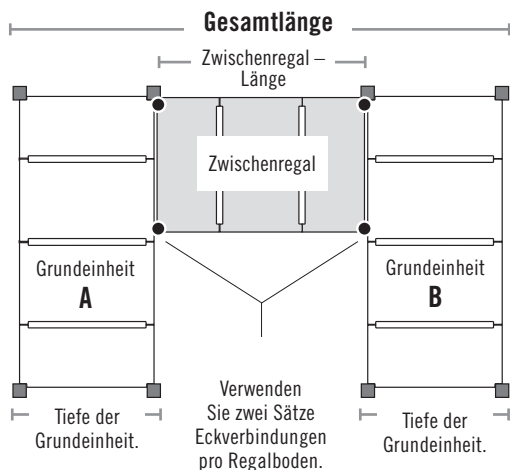

Vier Hilfsstützen (Dunnage), eine unter jeder Grundeinheit und zwei unter dem unteren Zwischenregal.

Gerade Einheit: Grundeinheit + Anbaueinheit mit gemeinsamen Pfosten

PREMIUM SERIES			
GRUND- UND ANBAUEINHEIT	GRUNDEINHEIT – TATSÄCHLICHE LÄNGE	ANBAUEINHEIT – TATSÄCHLICHE LÄNGE	GESAMTLÄNGE
600 mm	680 mm	+ 635 mm	= 1315 mm
700	780	+ 735	= 1515
800	880	+ 835	= 1715
900	980	+ 935	= 1915
1000	1080	+ 1035	= 2115
1100	1180	+ 1135	= 2315
1200	1280	+ 1235	= 2515
1300	1380	+ 1335	= 2715
1400	1480	+ 1435	= 2915
1500	1580	+ 1535	= 3115
1600	1680	+ 1635	= 3315
1700	1780	+ 1735	= 3515

ELEMENTS SERIES		
GRUNDEINHEIT – TATSÄCHLICHE LÄNGE	ANBAUEINHEIT – TATSÄCHLICHE LÄNGE	GESAMTLÄNGE
610 mm	+ 559 mm	= 1169 mm
765	+ 712	= 1477
915	+ 864	= 1779
1070	+ 1016	= 2086
1220	+ 1169	= 2389
1375	+ 1321	= 2696
1525	+ 1474	= 2999
1830	+ 1778	= 3608

BASICS SERIES		
GRUNDEINHEIT – TATSÄCHLICHE LÄNGE	ANBAUEINHEIT – TATSÄCHLICHE LÄNGE	GESAMTLÄNGE
—	+ —	= —
765 mm	+ 718 mm	= 1483 mm
915	+ 870	= 1785
1070	+ 1023	= 2093
1220	+ 1175	= 2395
1375	+ 1328	= 2703
1525	+ 1480	= 3005

Eckereinheit: Grundeinheit + Anbaueinheit mit Eckverbindungen

PREMIUM SERIES			
ANBAUEINHEIT	ANBAUEINHEIT – TATSÄCHLICHE LÄNGE	GRUND-EINHEIT – TIEFE	GESAMTLÄNGE
600 mm	655 mm	+ 400 mm	= 1055 mm
700	755	+ 400	= 1155
800	855	+ 400	= 1255
900	955	+ 400	= 1355
1000	1055	+ 400	= 1455
1100	1155	+ 400	= 1555
1200	1255	+ 400	= 1655

PREMIUM SERIES		
ANBAUEINHEIT – TATSÄCHLICHE LÄNGE	GRUND-EINHEIT – TIEFE	GESAMTLÄNGE
655 mm	+ 500 mm	= 1155 mm
755	+ 500	= 1255
855	+ 500	= 1355
955	+ 500	= 1455
1055	+ 500	= 1555
1155	+ 500	= 1655
1255	+ 500	= 1755

PREMIUM SERIES		
ANBAUEINHEIT – TATSÄCHLICHE LÄNGE	GRUND-EINHEIT – TIEFE	GESAMTLÄNGE
655 mm	+ 600 mm	= 1255 mm
755	+ 600	= 1355
855	+ 600	= 1455
955	+ 600	= 1555
1055	+ 600	= 1655
1155	+ 600	= 1755
1255	+ 600	= 1855

ELEMENTS / BASICS SERIES			
ANBAUEINHEIT	ANBAUEINHEIT – TATSÄCHLICHE LÄNGE	GRUND-EINHEIT – TIEFE	GESAMTLÄNGE
610 mm	585 mm	+ *458 mm	= 1043 mm
765	737	+ *458	= 1195
915	889	+ *458	= 1347
1070	1042	+ *458	= 1500
1220	1194	+ *458	= 1652

ELEMENTS / BASICS SERIES		
ANBAUEINHEIT – TATSÄCHLICHE LÄNGE	GRUND-EINHEIT – TIEFE	GESAMTLÄNGE
585 mm	+ *534 mm	= 1119 mm
737	+ *534	= 1271
889	+ *534	= 1423
1042	+ *534	= 1576
1194	+ *534	= 1728

ELEMENTS / BASICS SERIES		
ANBAUEINHEIT – TATSÄCHLICHE LÄNGE	GRUND-EINHEIT – TIEFE	GESAMTLÄNGE
585 mm	+ *610 mm	= 1195 mm
737	+ *610	= 1347
889	+ *610	= 1499
1042	+ *610	= 1652
1194	+ *610	= 1804

610 mm Einheit nicht in der Camshelving Basic-Serie erhältlich. *Tatsächliche Tiefe.

U-förmige Einheit: Zwei Grundeinheitn + Zwischenregale mit Eckverbindungen

PREMIUM SERIES			
ZWISCHENREGAL	ZWISCHENREGAL – TATSÄCHLICHE LÄNGE	400 MM GRUNDEINHEIT – A + B TIEFE	GESAMTLÄNGE
800 mm	830 mm	+ 800 mm	= 1630 mm
900	930	+ 800	= 1730
1000	1030	+ 800	= 1830
1100	1130	+ 800	= 1930
1200	1230	+ 800	= 2030

PREMIUM SERIES		
ZWISCHENREGAL – TATSÄCHLICHE LÄNGE	500 MM GRUNDEINHEIT – A + B TIEFE	GESAMTLÄNGE
830 mm	+ 1000 mm	= 1830 mm
930	+ 1000	= 1930
1030	+ 1000	= 2030
1130	+ 1000	= 2130
1230	+ 1000	= 2230

PREMIUM SERIES		
ZWISCHENREGAL – TATSÄCHLICHE LÄNGE	600 MM GRUNDEINHEIT – A + B TIEFE	GESAMTLÄNGE
830 mm	+ 1200 mm	= 2030 mm
930	+ 1200	= 2130
1030	+ 1200	= 2230
1130	+ 1200	= 2330
1230	+ 1200	= 2430

ELEMENTS / BASICS SERIES			
ZWISCHENREGAL	ZWISCHENREGAL – TATSÄCHLICHE LÄNGE	460 MM GRUNDEINHEIT – A + B TIEFE	GESAMTLÄNGE
915 mm	864 mm	+ *915 mm	= 1779 mm
1070	1016	+ *915	= 1931
1220	1169	+ *915	= 2084

ELEMENTS / BASICS SERIES		
ZWISCHENREGAL – TATSÄCHLICHE LÄNGE	540 MM GRUNDEINHEIT – A + B TIEFE	GESAMTLÄNGE
864 mm	+ *1067 mm	= 1931 mm
1016	+ *1067	= 2083
1169	+ *1067	= 2236

ELEMENTS / BASICS SERIES		
ZWISCHENREGAL – TATSÄCHLICHE LÄNGE	610 MM GRUNDEINHEIT – A + B TIEFE	GESAMTLÄNGE
864 mm	+ *1220 mm	= 2084 mm
1016	+ *1220	= 2236
1169	+ *1220	= 2389

*Tatsächliche Tiefe.

CAMSHELVING® PREMIUM series

WARUM PREMIUM?

In lebensmittelverarbeitenden Betrieben mit hohem Durchsatzvolumen, häufigen Lieferungen und ständiger Be- und Entladung von Waren dürfen Stabilität, Stärke und hygienische Lagerung nicht beeinträchtigt werden. Die Premium-Serie leistet genau das, wofür sie entwickelt wurde: Unterbringung der schwersten Produkte, die größten Belastungen ausgesetzt sind, in jeder Umgebung. und das bei müheloser Reinigung und einfacher Anpassung.

Nur erhältlich von Cambro European Logistics (CEL), Deutschland und Cambro Özyay, Türkei.

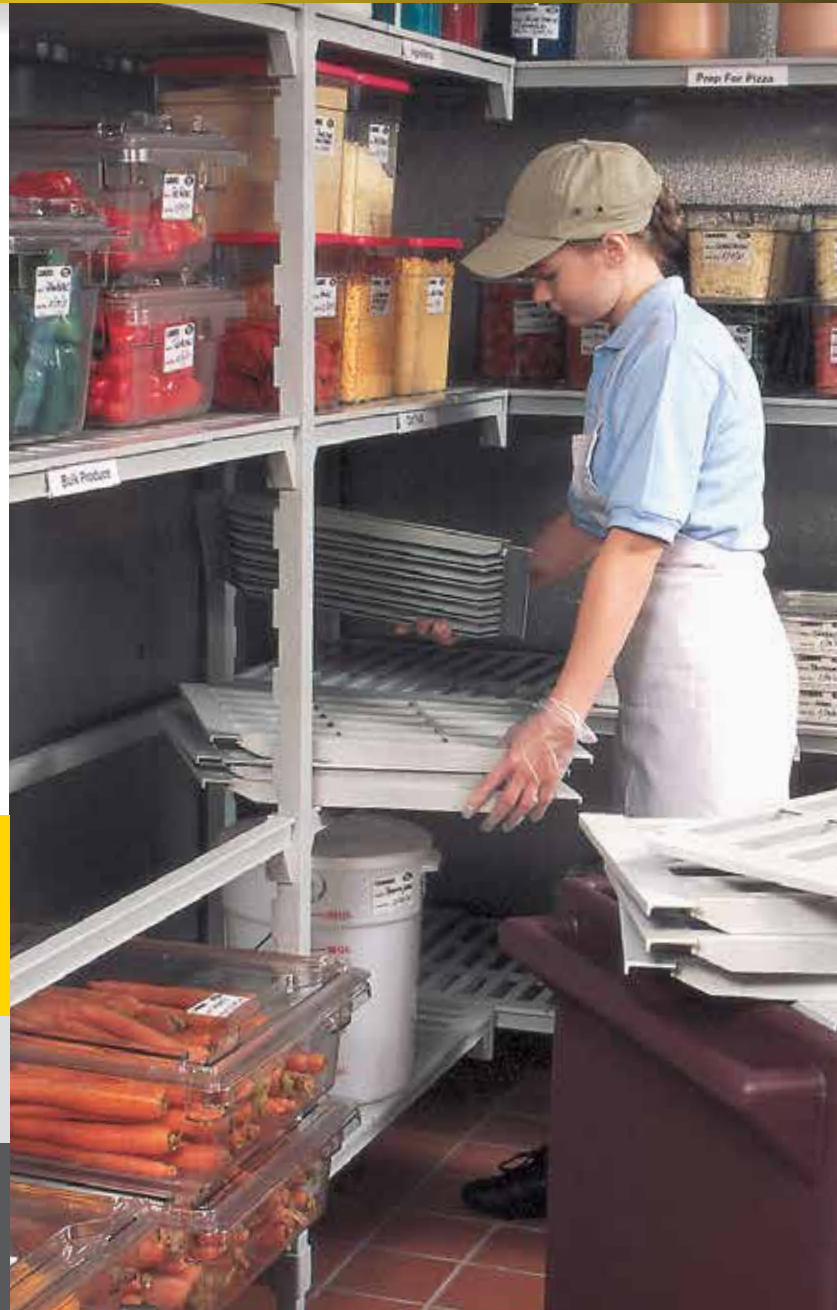
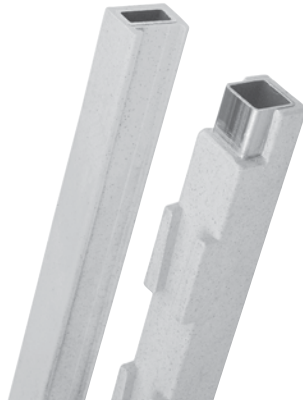

Alle Einsatzbereiche
-38°C BIS 88°C

Stationär

Hohe Dichte

Mobil

camguard
ANTIMICROBIAL SHELF PLATES



KOMPONENTE

Lageranforderungen

HOCH

Tägliche Lieferungen

HÄUFIG

Pfosten, Querstreben, Regalplatten, Sattel des Hilfsstützen (Dunnage), Pfostenverbindungen, Eckverbindungen, Bodenbefestigung, Wandhalterung, Identifizierungs-Plakette, Sicherheitskäfig mit Einem Regalboden, Tabletteinschubgestell, Regalschienen, Regaltrennleisten, Hohe Lagerdichte Vollständige Schienen- und Erweiterungssätze ist nicht NSF-registriert.

CAMSHELVING® PREMIUM SERIES
GRÖSSEN STATIONÄRER
EINHEITEN

GRÖSSEN MOBILER
EINHEITEN



TABELLE MIT TRAGKRAFT FÜR EINHEITEN MIT 4 REGALBÖDEN

Einzeleinheit

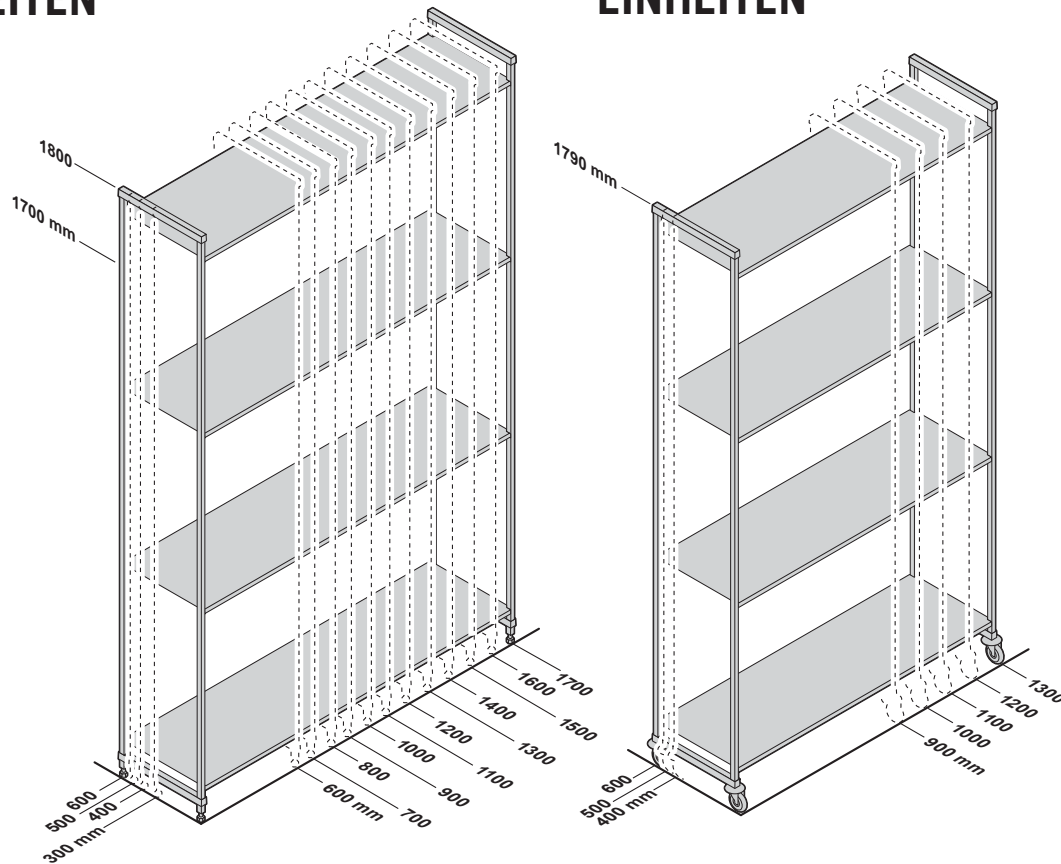
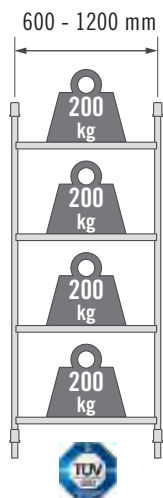

800 kg
Max. Tragkraft
der Einheit

Einzeleinheit

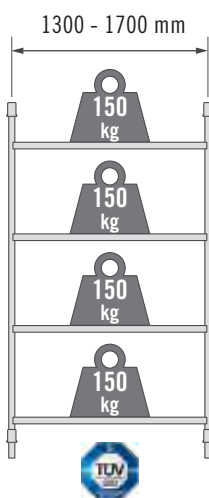

600 kg
Max. Tragkraft
der Einheit

Einzeleinheit mit
Hilfsstützen (Dunnage)

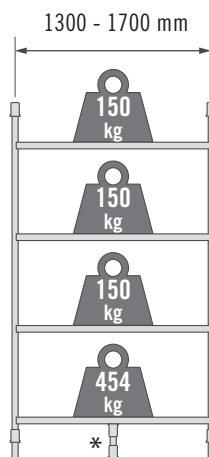

904 kg
Max. Tragkraft
der Einheit

Eckereinheit mit 2
Hilfsstützen (Dunnage)

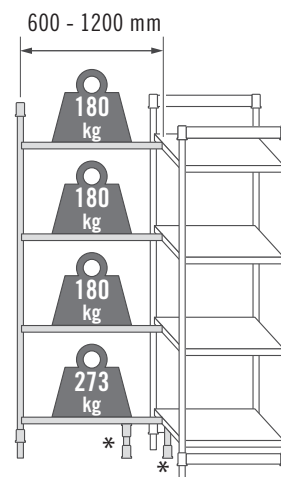

813 kg
Max. Tragkraft
der Einheit

Mobile
Einheit

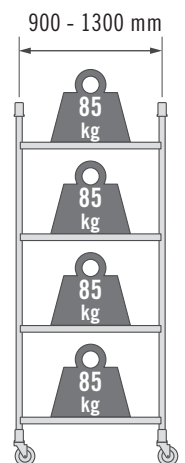

340 kg**
Max. Tragkraft
der Einheit

* Hilfsstützen (Dunnage) erhöhen nur die Stabilität und Tragkraft des untersten Regalbodens. Kann Regalen in jeder beliebigen Länge hinzugefügt werden. Besonders empfohlen für Startereinheiten in einer Mindestlänge von 1300 mm, alle Eckeinheiten, U-förmige Einheiten und Einheiten mit Auslegung für eine stärkere Belastung (siehe Seite 10).

** Aufgrund der Tragkraft der Rollen beträgt die maximale Traglast einer vollständigen mobilen Einheit 340 kg.

CAMSHELVING® PREMIUM SERIES

Grund-, anbau- und mobile einheiten

Diese Einheiten erleichtern die Bestellung und der Aufbau ist zeitsparend und erfordert wenig Arbeitsaufwand. Aufgrund ihres Gewichts und der Größe werden die einheiten in mehreren paketen für den Pfostensatz (nicht montierte Einzelteile) und die Regalböden versandt.

Nur erhältlich von Cambro European Logistics (CEL), Deutschland und Cambro Özyay, Türkei.



Geschlitzte stationäre Grund- und Anbaueinheiten mit 4 Regalböden

Grundeinheiten bestehen aus 2 Pfostensätsen und 4 Regalböden.

Anbaueinheiten bestehen aus einem Pfostensatz und 4 Regalböden.

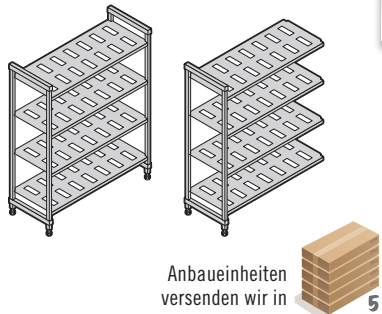

HÖHEN	TIEFEN	LÄNGEN
2	3	12
1700 mm	400 mm	600 mm 1200 mm
1800	500	700 1300
	600	800 1400
		900 1500
		1000 1600
		1100 1700

Stationäre Starter- und Zusatzeinheiten mit 4 Regalböden mit glatter Auflagefläche

Grundeinheiten bestehen aus 2 Pfostensätsen und 4 Regalböden.

Anbaueinheiten bestehen aus einem Pfostensatz und 4 Regalböden.

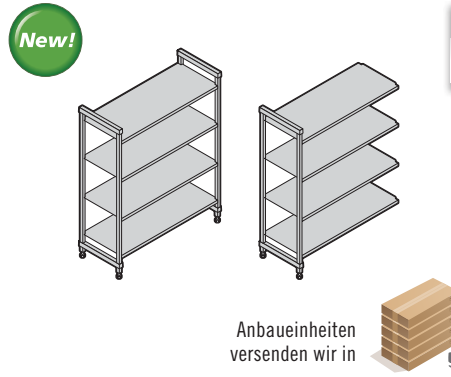

HÖHEN	TIEFEN	LÄNGEN
2	3	12
1700 mm	400 mm	600 mm 1200 mm
1800	500	700 1300
	600	800 1400
		900 1500
		1000 1600
		1100 1700

Eingeschlitzte und glatte stationäre Starter- und Zusatzeinheiten mit 4 Regalböden (3 eingeschlitzt + 1 glatt)

Grundeinheiten bestehen aus 2 Pfostensätsen und 4 Regalböden.

Anbaueinheiten bestehen aus einem Pfostensatz und 4 Regalböden.

Die Auflage mit glatter Oberfläche unten installieren, um zu verhindern, dass Wasser oder Reinigungslösungen auf die Produkte gelangen. Die Auflage mit glatter Oberfläche oben installieren, um auf unteren Regalböden gelagerte Produkte vor Kondensation im Kühlraum zu schützen.

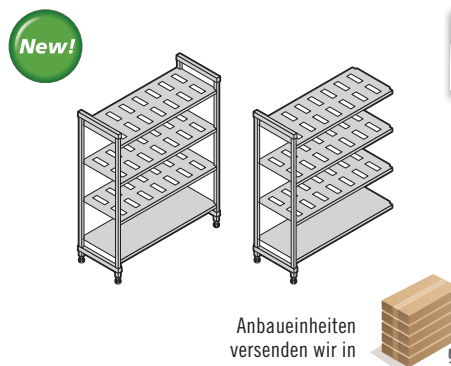

HÖHEN	TIEFEN	LÄNGEN
2	3	12
1700 mm	400 mm	600 mm 1200 mm
1800	500	700 1300
	600	800 1400
		900 1500
		1000 1600
		1100 1700

Eingeschlitzte stationäre Grund- und Anbaueinheiten mit 5 Regalböden

Grundeinheiten bestehen aus 2 Pfostensätzen und 4 Regalböden.

Anbaueinheiten bestehen aus einem Pfostensatz und 4 Regalböden.

New!

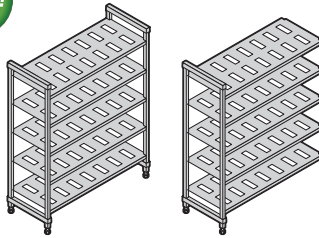

Anbaueinheiten
versenden wir in



Grundeinheiten
versenden wir in



HÖHEN	TIEFEN	LÄNGEN
2	3	12
1700 mm	400 mm	600 mm 1200 mm
1800	500	700 1300
	600	800 1400
		900 1500
		1000 1600
		1100 1700

Mobile Grundeinheiten mit 4 Regalböden – mit Lüftungsschlitzen oder glatt

Mobile Startereinheiten bestehen aus 2 mobilen Pfostensätzen, 4 Regalböden mit oder ohne Lüftungsschlitzen und 4 hochwertigen Lenkrollen mit Feststellbremse.

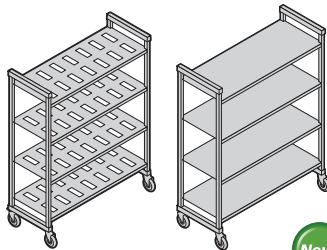

New!

HÖHE *	TIEFEN	LÄNGEN
1	3	5
1790 mm	400 mm	900 mm
	500	1000
	600	1100
		1200
		1300

* Umfasst 127-mm-Rollen.

Versand in



Besuchen Sie die Camshelving Microsite unter www.cambro.com/camshelving für Produktinformationen und Preise zu ALLEN verfügbaren Regalkomponenten. Lesen Sie die Camshelving-Spezifikationen und die Preisliste. Oder scannen Sie den QR-Code ein.





CAMSHELVING® PREMIUM SERIES KOMPONENTEN

Stationäre Pfostensätze

Pfostensätze umfassen zwei nicht vormontierte stationäre Pfosten und einen oberen und unteren Pfostenanschluss.



HÖHEN	TIEFEN
2	4
1700 mm	300 mm
1800	400
	500
	600

Stationäre Pfosten können nicht zum Aufbau von mobilen Einheiten verwendet werden.

Versand in  1

Mobile Pfostensätze

Der mobile Pfostensatz umfasst zwei nicht vormontierte mobile Pfosten, einen oberen und unteren Pfostenanschluss und zwei hochwertige Lenkrollen mit Feststellbremse.



HÖHE*	TIEFEN
1	3
1790 mm	400 mm
	500
	600

* Umfasst 127-mm-Rollen.

Mobile Pfosten können nicht zum Aufbau von stationären Einheiten verwendet werden.

Versand in  1

Eingeschlitzte und glatte Regalböden

Für stationäre oder mobile Einheiten. Erhältlich als Satz mit nur einem Regalboden in einem Karton. Jeder Satz umfasst Regalquerstreben und eingeschlitzte oder glatte Regalplatten.



TIEFEN	LÄNGEN
4	12
300 mm	600 mm 1200 mm
400	700 1300
500	800 1400
600	900 1500
	1000 1600
	1100 1700

Versand in  1

Regalquerstreben

Erhältlich in Einzel- oder Doppelpackungen. Mit zwei Querstreben kann ein offenes Regalfach für Regaltrennleisten oder Trockenablagen hinzugefügt werden. Das Anbringen einer zusätzlichen Querstrebe auf den hinteren Pfosten sorgt für zusätzliche Stabilität beim Platzieren der Rollen unter dem ersten Regalboden.



Einzelpackung		Doppelpackung	
LÄNGEN		LÄNGEN	
12		5	
600 mm	1200 mm	900 mm	
700	1300	1000	
800	1400	1100	
900	1500	1200	
1000	1600	1300	
1100	1700		

Versand in  1

CAMSHELVING® PREMIUM SERIES ZUBEHÖR

Hilfsstützen (Dunnage) für unteren Regalboden

Nur die Tragkraft des unteren Regalbodens wird erhöht. Kann Regalen in jeder beliebigen Länge hinzugefügt werden. Besonders empfohlen für Startereinheiten in einer Länge von mindestens 1380 mm, alle Eckeinheiten, U-förmigen Einheiten und Einheiten mit Auslegung für stärkere Belastung.

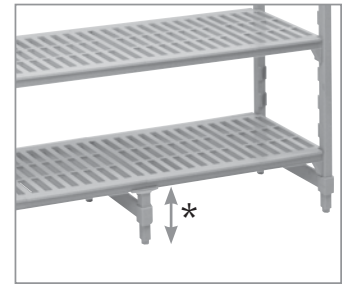
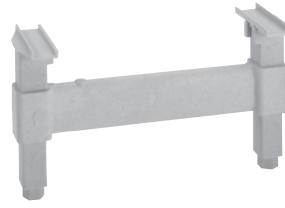
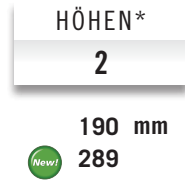

Eckverbindungen

Das einzigartige patentierte Design stellt eine maximale Nutzung der Auflagefläche sicher. Verwenden Sie einen Satz pro Regalboden zur Verbindung der Starter- und Zusatzeinheiten in den Ecken.

Verbinden Sie 4 oder 5 Regalböden zwischen zwei Startereinheiten (zwei Sätze pro Regalboden erforderlich). Erhältlich als Einzelsatz oder als Packung mit 8 oder 10 Sätzen.

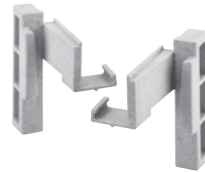

Identifizierungs-Plakette

Zur eindeutigen Kennzeichnung der gelagerten Waren an Querstreben anklammerbar. Hergestellt aus hochwertigem Kunststoff mit transparenter einschiebbarer Frontplatte. Etiketten inbegriffen.

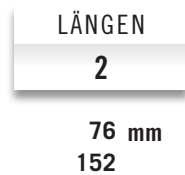

Wandhalterung

Zur optionalen Befestigung einer stationären Regaleinheit an der Wand für zusätzliche Sicherheit und Stabilität. Hergestellt aus Edelstahl. Schrauben nicht inbegriffen.



Bodenbefestigung

Zur optionalen Befestigung der Pfosten für die stationäre Einheit direkt am Boden für einen stabileren und sichereren Stand. Hergestellt aus Edelstahl. Bolzen nicht inbegriffen.



Hochwertige Rollen

Ideal in allen Lagerbereichen, insbesondere Kühl- und Gefrieranlagen und/oder nassen Bereichen. Hergestellt aus korrosionsfreiem hochwertigem Kunststoff mit

127 mm Schwenkrollen aus abriebfestem thermoplastischem Kautschuk. Die Feststellbremse blockiert sowohl die Schwenkbewegung als auch das Rad.



CAMSHELVING® PREMIUM SERIES ZUBEHÖR

Camshelving® Trennwände (nur für 600 mm tiefe Regalböden)

Zum Stapeln und Trennen der einzelnen Artikel auf den Regalböden. Hergestellt aus hochwertigem ABS-Kunststoff. Wird direkt auf glatten oder eingeschlitzten Regalböden installiert. Leicht abnehmbar zum Versetzen oder Abwaschen.

HÖHE	TIEFE
1	1
203 mm	610 mm



Regaltrennleisten (nur für 600 mm tiefe Regalböden)

Zur Schaffung einer kundenspezifischen Service- oder Lagerstation für Lebensmittelwannen, -behälter oder Geschirrgestelle. Gerade oder angewinkelte Trennelemente lassen sich direkt auf die Regalquerstreben aufsetzen.

TIEFE
1
610 mm



Regalschienen

Lassen sich auf Querstreben und Schwalbenschwänzen installieren, um zu verhindern, dass Waren an der Seite und am Ende der Regalböden herunterfallen. Einzel- oder Doppelschienen-Seitenkits und Endkits (nur mit Doppelschienen).

TIEFEN	LÄNGEN
4	12
300 mm	600 mm 1200 mm
400	700 1300
500	800 1400
600	900 1500
	1000 1600
	1100 1700



Tabletteinschubgestell (nur für 600 mm tiefe Regalböden)

Fasst jeweils bis zu 6 Lebensmittelwannen oder Tablett in voller Größe (1826) 46 x 66 cm oder 12 in halber Größe (1318) 32 x 45 cm. Zur Installation von einer oder mehreren Einheiten auf eingeschlitzten Regalböden in beliebiger Länge. Das hochwertige leichte Aluminiummaterial ist sicher zur Verwendung in Kühl- und Gefrierräumen. Aus 6463er Aluminium (6000 Series).

TIEFE
1
610 mm

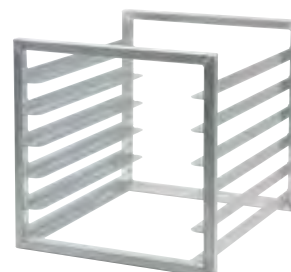

CAMSHELVING® PREMIUM SERIES ZUBEHÖR

Sicherheitskäfig mit einem Regalboden

(nur für 600 cm tiefe Regalböden)

Zur sicheren Lagerung von wertvollen Waren auf einem Regalboden. Hergestellt aus stabilem Edelstahl in 304er-Legierung zum Einsatz in jeder Umgebung. 457 mm Abstand zwischen den Regalböden erforderlich. Nur auf eingeschlitzten Regalböden installieren. Schloss nicht inbegriffen.

TIEFE	LÄNGE
1	1
640 mm	1080 mm



Vertikales Trocken- und Lagerregal (nur für 600 mm tiefe Regalböden)

Lagerung von wertvollen Waren hinter verschlossenen Türen. Hergestellt aus hochwertigem Edelstahl in 304er-Legierung zum Einsatz in jeder Umgebung. Stationäre oder mobile Einheiten werden vollständig mit vormontierten Pfostensätzen, zwei Regalböden mit Lüftungsschlitzen, vier hochwertigen Lenkrollen mit Feststellbremse für die mobile Einheit und einem Volleinschlag-Sicherheitskäfig geliefert. Montage erforderlich. Schloss nicht inbegriffen.

Stationär HÖHE	Mobil HÖHE*	TIEFE	LÄNGE
1	1	1	1
1638 mm	1721 mm	680 mm	1276 mm

* Umfasst
127-mm-Rollen.

Passend nur für Camshelving Premium Serie Made in USA (inch-Maß). Spezial Bestellung die Lieferzeit kann bis zu 10-12 Wochen betragen.

Nur Käfig wird versandt in  1 Einheiten werden versandt in  2



Trocknen- und Aufbewahrungsablage (nur für 600 mm tiefe Regalböden)

Modulares Gestell mit 7 Plätzen zum Trocknen und Aufbewahren von Tablett, Lebensmittelwannen, Schneidebrettern und Deckeln. Wird direkt auf die Regalquerstreben gesetzt. Hergestellt aus hochwertigem ABS-Kunststoff.

Erhältlich in Einzel- oder 3er-Packungen.

TIEFE
1
597 mm



Trocknen- und Lagerregal

Fördert hygienisches Trocknen, sichere Handhabung und effiziente Warenorganisation durch leichten Zugang zu den Waren.

Die Einheit wird komplett mit 2 mobilen Pfostensätzen, 6 Querstreben, 12 oder 15 vertikalen Trockenablagen und hochwertigen Lenkrollen mit Feststellbremse geliefert. Montage erforderlich.

HÖHE*	TIEFE	LÄNGEN	FASSUNGSVERMÖGEN
1	1	2	Tabletts
1790 mm	600 mm	1180 mm 1380	84 105

* Umfasst
127-mm-Rollen.

1100 mm lange Einheiten liefern wir in  10

1300 mm Einheiten liefern wir in  11



CAMSHELVING® PREMIUM SERIES ZUBEHÖR

Trocknen- und Lagerungsablage für Essenshauben (nur für 540 mm tiefe Regalböden)

Zur aufrechten Trocknung und sicheren Lagerung von bis zu 10 Essenshauben für die Essensausgabe an Patienten oder für Tellerabdeckungen. Wird direkt auf die Regalquerstreben gesetzt. Hergestellt aus hochwertigem ABS-Kunststoff. Erhältlich in Einzel- oder 5er-Packung.

TIEFE
1
520 mm



Passend nur für Camshelving Premium Serie Made in USA (inch-Maß). Spezial Bestellung die Lieferzeit kann bis zu 10-12 Wochen betragen .

Gestell zum Trocknen- und Lagern von Essenshauben

Fördert hygienisches Trocknen, sichere Handhabung und effiziente Warenorganisation durch leichten Zugang zu den Waren.

Die Einheit wird komplett mit vormontierten mobilen Pfostensätsen, 10 Querstreben, 10 Trockenablagen für Essenshauben und hochwertigen Lenkrollen mit Feststellbremse geliefert. Montage erforderlich.

HÖHE*	TIEFE	LÄNGE	FASSUNGSVERMÖGEN
1	1	1	Essenshauben
1910 mm	540 mm	910 mm	100

* Umfasst 127-mm-Rollen.

Passend nur für Camshelving Premium Serie Made in USA (inch-Maß). Spezial Bestellung die Lieferzeit kann bis zu 10-12 Wochen betragen.



Versand in



Abgewinkelte Trocken- und Aufbewahrungsablage (nur für 600 mm tiefe Regalböden)

Einzigartiges Design der Ablage zum Aufbewahren von bis zu 8 Servieruntersätzen (Pellets) oder zum Trocknen, Aufbewahren und zum Transport von GN-Behältern und anderem kommerziellen Küchengeschirr. Wird direkt auf die Regalquerstreben gesetzt. Hergestellt aus hochwertigem ABS-Kunststoff.

TIEFE
1
592 mm



Angewinkeltes Trocken- und Aufbewahrungsgestell

Fördert hygienisches Trocknen, sichere Handhabung und effiziente Warenorganisation durch leichten Zugang zu den Waren.

Die Einheit wird komplett mit 2 mobilen Pfostensätsen, 8 Querstreben, 16 angewinkelten Trockenablagen und hochwertigen Lenkrollen mit Feststellbremse geliefert. Montage erforderlich.

HÖHE*	TIEFE	LÄNGE	FASSUNGSVERMÖGEN
1	1	1	Plaques chaudes, bases/ Bacs GN1/1
1790 mm	600 mm	1280 mm	128 / 16

* Umfasst 127-mm-Rollen.



Versand in



CAMSHELVING® PREMIUM SERIES

Hohe Lagerdichte Bodenschienensystem

Maximale Lagerkapazität durch Schaffung von Gängen mit Lagerregalen in allen verfügbaren Bereichen. Dieses einfache System besteht aus stationären Startereinheiten, die an einem erhöhten Bodenschienensystem an beiden Enden verankert werden, wobei mobile Einheiten für hohe Lagerdichte dazwischen aufgestellt werden. Die Schiene lässt sich leicht installieren und erfordert kein Bohren oder Kleben.



Stationäre Einheit *

Mobile Einheiten mit hoher Lagerdichte

Stationäre Einheit

Mobile Einheiten für hohe Lagerdichte sind mit vormontierten Pfostensätzen, eingeschlitzten oder glatten Regalböden, Rollen und Stoßfängern in hoher Dichte erhältlich. Vollständige Schienen- und Verlängerungskits werden komplett mit den erforderlichen Befestigungsteilen geliefert. Stationäre Grundeinheiten sind zur Verankerung des Systems an beiden Enden erforderlich.

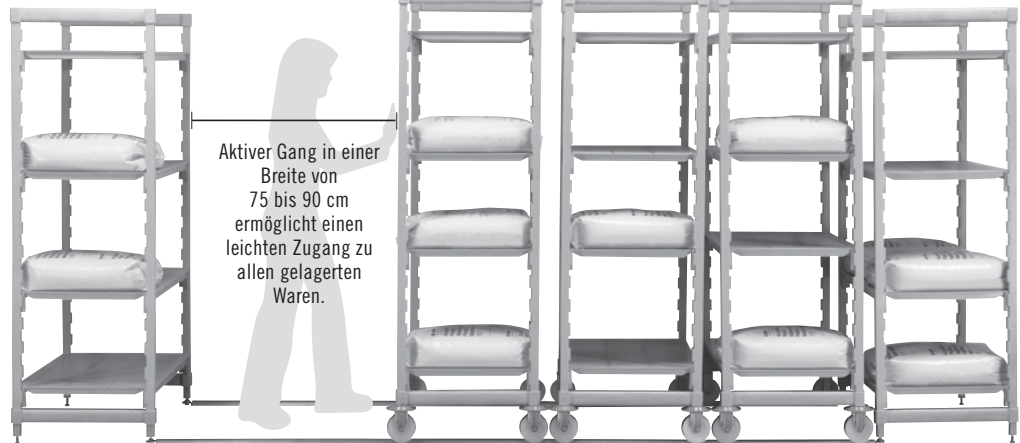

Aktiver Gang in einer Breite von 75 bis 90 cm ermöglicht einen leichten Zugang zu allen gelagerten Waren.

Nur erhältlich von Cambro European Logistics (CEL), Deutschland und Cambro Özyay, Türkei.

Erhöhte Bodenschienen schaffen eine glatte und ebene Oberfläche zum mühelosen Rollen der mobilen Einheiten. In der erhöhten Schiene sammelt sich kein Schmutz an, und sie lässt sich leicht reinigen. Die Aluminiumschiene und die Edelstahlbefestigungselemente sind rostfrei.

* Es wird dringend empfohlen, nach jeweils 4,5 m Schienenlänge zur besseren Systemstabilisierung eine stationäre Startereinheit zu installieren.



Die gerillten Rollen rollen leicht und sicher auf der erhöhten Schiene.

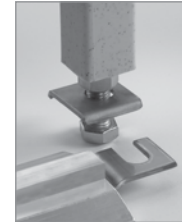

Die erhöhte Schiene lässt sich leicht am unteren Ende einer stationären Einheit anschließen, die dann als Systemverankerung fungiert. Es sind keine Schrauben, Kleber oder das Bohren von Löchern in den Boden erforderlich. Einfache und schnelle Installation.

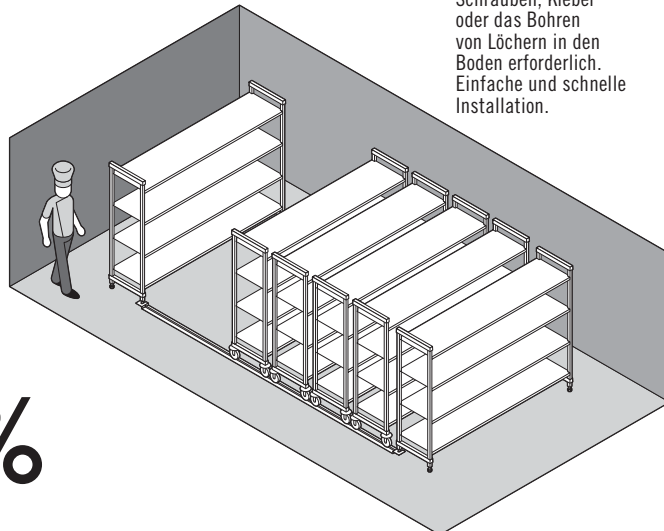
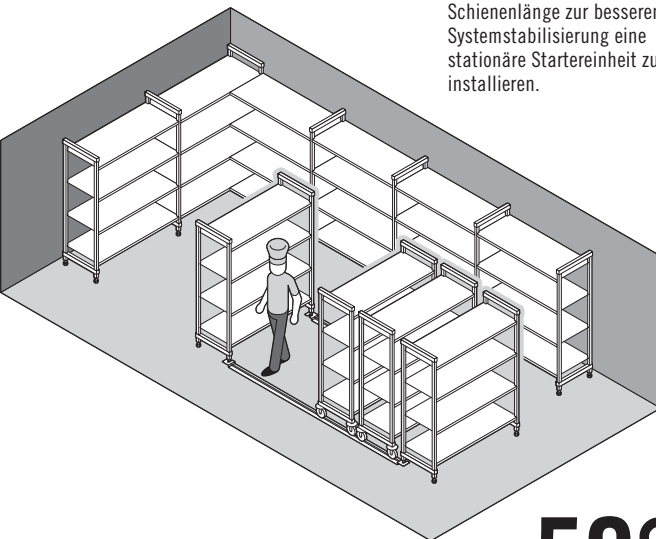

Erhöht die Lagerkapazität bis zu **50%**

Geschlitzte Mobile Grundeinheiten für hohe Lagerdichte mit 4 Regalböden

Einheiten bestehen aus
2 vormontierten mobilen
Pfostensätzen, 4 Regalböden, 4 Rollen
und 4 Stoßfängern in hoher Dichte.

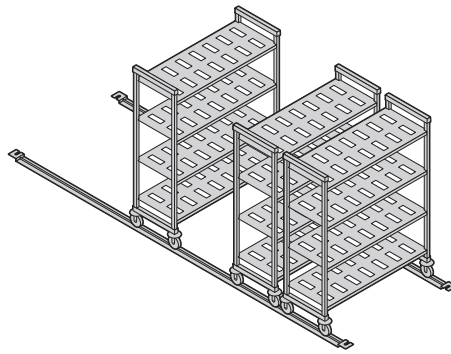

HÖHE*	TIEFEN	LÄNGEN
1	2	5
1790 mm	500 mm 600	900 mm 1000 1100 1200 1300

* Umfasst
127-mm-Rollen.



Versand in

6

Mobile Grundeinheiten für hohe Lagerdichte mit 4 Regalböden mit glatter Oberfläche

Einheiten bestehen aus
2 vormontierten mobilen
Pfostensätzen, 4 Regalböden,
4 Rollen und 4 Stoßfängern in
hoher Dichte.

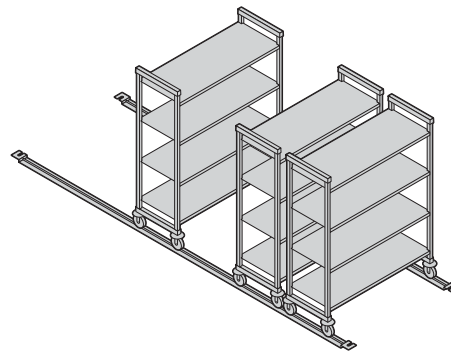

HÖHE*	TIEFEN	LÄNGEN
1	2	5
1790 mm	500 mm 600	900 mm 1000 1100 1200 1300

* Umfasst
127-mm-Rollen.



Versand in

6

Vollständige Schienen- und Erweiterungssätze

Die erhöhten Aluminiumschienensätze
und Schienenverlängerungen werden
komplett in einem Versandkarton
geliefert. Jeder Satz enthält alle
Edelstahlbefestigungselemente,
die zur Befestigung am Boden
notwendig sind.

Es wird dringend empfohlen, nach
jeweils 4,5 m Schienenlänge zur
besseren Systemstabilisierung
eine stationäre Startereinheit zu
installieren.

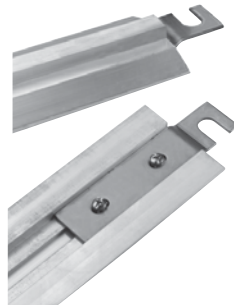

Vollständige Schienen LÄNGEN	Schienenver- längerungen LÄNGEN
3	3
3,05 m	1,38 m
3,66	1,53
4,42	1,83



Versand in

1

Rollen in hoher Dichte mit ringförmige Stoßfänger

Die gerillten Rollfüße rollen leicht
und sicher auf der erhöhten Schiene.
Der kreisringförmige Stoßfänger
sorgt dafür, dass die mobilen
Einheiten nicht direkt miteinander in
Kontakt kommen.



CAMSHELVING® ELEMENTS series

WARUM ELEMENTS?

Hergestellt aus einem revolutionären, extrem starken Verbundmaterial mit glatter und einfach zu reinigender Oberfläche. Die Elements-Serie ist stabiler als herkömmliche Regale mit Metall-Gitterböden. Sie ist leichter als die Camshelving Premium-Serie und ist absolut unempfindlich gegenüber Feuchtigkeit, Chemikalien und Flüssigkeiten, die die Regale im Lauf der Zeit beschädigen können. Die Elements-Serie wurde für den mittleren bis hohen Lagerbedarf in Gefrier- und Kühlanlagen, Trockenlagerungs- oder Geschirrspülbereichen entwickelt. Sie erfüllt die Leistungsanforderungen eines stark ausgelasteten lebensmittelverarbeitenden Betriebs mühelos.



Alle Einsatzbereiche
-38°C BIS 88°C

Stationär

Mobil

camguard
ANTIMICROBIAL SHELF PLATES



KOMPONENTEN



Postenverbindungen, Eckverbindungen, Bodenbefestigung, Wandhalterung, Identifizierungs-Plakette, Sicherheitskäfig mit Einem Regalboden, Tabletteinschubgestell, und Regaltrennleisten ist nicht NSF-registriert.

Lageranforderungen
MITTELMÄSSIG
bis **HOCH**

Wöchentliche
Lieferungen

5 – 7

CAMSHELVING® ELEMENTS SERIES
GRÖSSEN STATIONÄRER
EINHEITEN

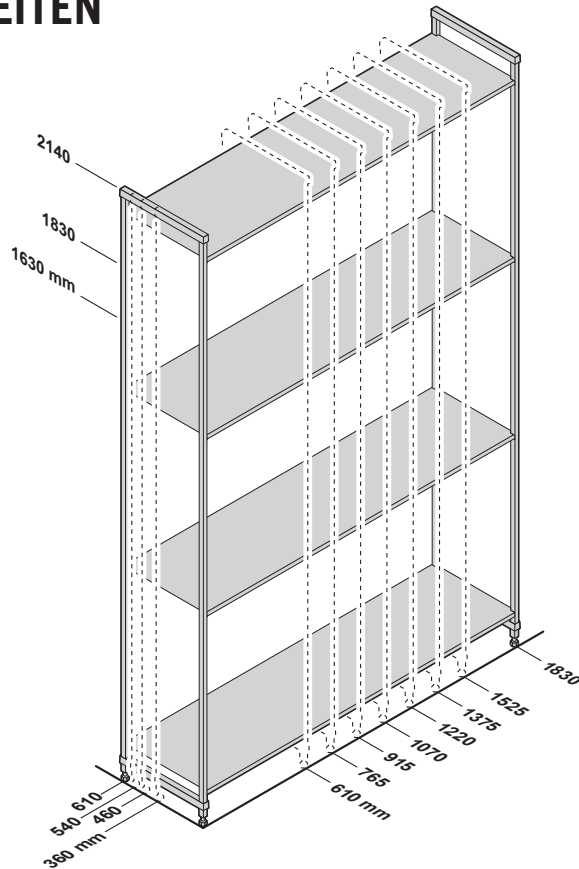

GRÖSSEN MOBILER
EINHEITEN



TABELLE MIT TRAGKRAFT FÜR EINHEITEN MIT 4 REGALBÖDEN

Einzeleinheit	Einzeleinheit	Einzeleinheit	Einzeleinheit mit Hilfsstützen (Dunnage)	Eckereinheit mit 2 Hilfsstützen (Dunnage)	Mobile Einheit
610 - 1220 mm	1375 - 1525 mm	1830 mm	1375 - 1525 mm	610 - 1220 mm	915 - 1220 mm
			*	*	
1400 kg Max. Tragkraft der Einheit	1100 kg Max. Tragkraft der Einheit	900 kg Max. Tragkraft der Einheit	1279 kg Max. Tragkraft der Einheit	813 kg Max. Tragkraft der Einheit	340 kg** Max. Tragkraft der Einheit

* Hilfsstützen (Dunnage) erhöhen nur die Stabilität und Tragkraft des untersten Regalbodens. Kann Regalen in jeder beliebigen Länge hinzugefügt werden. Besonders empfohlen für Startereinheiten in einer Mindestlänge von 1375 mm, alle Eckereinheiten, U-förmige Einheiten und Einheiten mit Auslegung für eine stärkere Belastung (siehe Seite 10).

** Aufgrund der Tragkraft der Rollen beträgt die maximale Traglast einer vollständigen mobilen Einheit 340 kg.

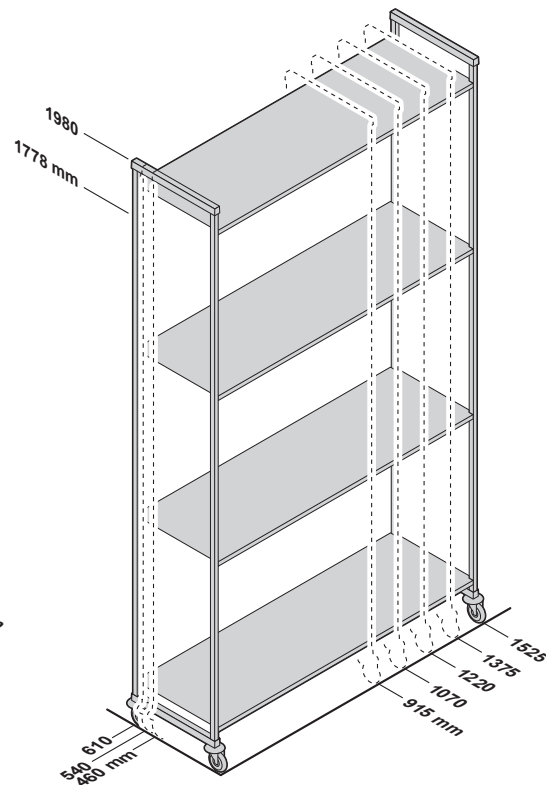
CAMSHELVING® ELEMENTS SERIES

Grund-, Anbau- und Mobile Einheiten

Diese Einheiten erleichtern die Bestellung und der Aufbau ist zeitsparend und erfordert wenig Arbeitsaufwand. Die kompletten Einheiten werden in einem Paket geliefert. Die Pfostensätze werden im Werk vormontiert, um einen beschleunigten Aufbau vor Ort zu ermöglichen.



Geschlitzte stationäre Grund- und Anbaueinheiten mit 4 Regalböden

Grundeinheiten umfassen zwei vormontierte Pfostensätze und Regalböden.

Anbaueinheiten umfassen einen vormontierten Pfostensatz und Regalböden.

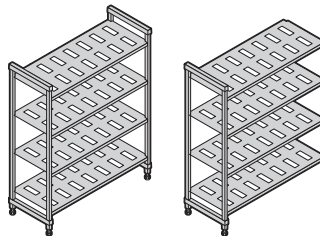

HÖHEN	TIEFEN	LÄNGEN	
3	3	8	
1630 mm	460 mm	610 mm	1220 mm
1830	540	765	1375
2140	610	915	1525
		1070	1830

Versand in



Stationäre Grund- und Anbaueinheiten mit 4 Regalböden mit glatter Auflagefläche

Grundeinheiten umfassen zwei vormontierte Pfostensätze und Regalböden.

Anbaueinheiten umfassen einen vormontierten Pfostensatz und Regalböden.

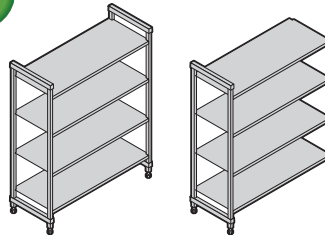

HÖHEN	TIEFEN	LÄNGEN		Tatsächliche
3	3	8		
1630 mm	460 mm	610 mm	1220 mm	
1830	540	765	1375	
2140	610	915	1525	
		1070	1830	

Versand in



Geschlitzte und glatte stationäre Grund- und Anbaueinheiten mit 4 Regalböden (3 geschlitzt + 1 glatt)

Grundeinheiten umfassen zwei vormontierte Pfostensätze und Regalböden.

Anbaueinheiten umfassen einen vormontierten Pfostensatz und Regalböden.

Die Auflage mit glatter Oberfläche unten installieren, um zu verhindern, dass Wasser oder Reinigungslösungen auf die darüber lagernden Produkte gelangen. Die Auflage mit glatter Oberfläche oben installieren, um auf unteren Regalböden gelagerte Produkte vor Kondensation im Kühlraum zu schützen.

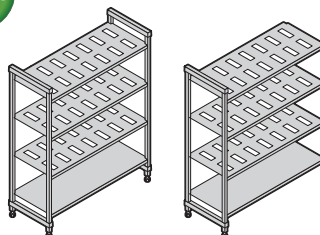

HÖHEN	TIEFEN	LÄNGEN	
3	3	8	
1630 mm	460 mm	610 mm	1220 mm
1830	540	765	1375
2140	610	915	1525
		1070	1830

Versand in



Geschlitzte stationäre Grund- und Anbaueinheiten mit 5 Regalböden

Grundeinheiten umfassen zwei vormontierte Pfostensätze und Regalböden.

Anbaueinheiten umfassen einen vormontierten Pfostensatz und Regalböden.

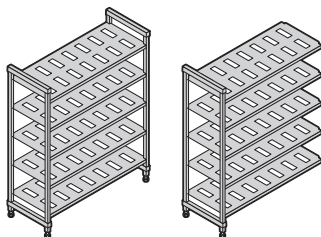

HÖHEN	TIEFEN	LÄNGEN	
3	3	8	
1630 mm	460 mm	610 mm	1220 mm
1830	540	765	1375
2140	610	915	1525
		1070	1830

Versand in  1

Stationäre Grund- und Anbaueinheiten mit 5 Regalböden mit glatter Auflagefläche

Grundeinheiten umfassen zwei vormontierte Pfostensätze und Regalböden.

Anbaueinheiten umfassen einen vormontierten Pfostensatz und Regalböden.

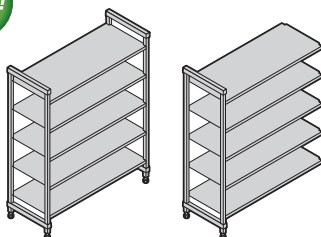

HÖHE	TIEFEN	LÄNGEN	
1	3	8	
2140 mm	460 mm	610 mm	1220 mm
	540	765	1375
	610	915	1525
		1070	1830

Versand in  1

Geschlitzte und glatte stationäre Grund- und Anbaueinheiten mit 5 Regalböden (4 geschlitzt und einer glatt)

Grundeinheiten umfassen zwei vormontierte Pfostensätze und Regalböden.

Anbaueinheiten umfassen einen vormontierten Pfostensatz und Regalböden.

Die Auflage mit glatter Oberfläche unten installieren, um zu verhindern, dass Wasser oder Reinigungslösungen auf die darüber lagernden Produkte gelangen. Die Auflage mit glatter Oberfläche oben installieren, um auf unteren Regalböden gelagerte Produkte vor Kondensation im Kühlraum zu schützen.

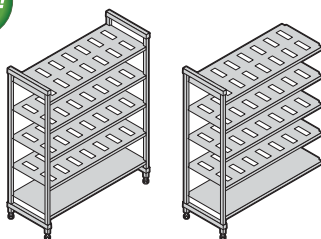

HÖHE	TIEFEN	LÄNGEN	
1	3	8	
2140 mm	460 mm	610 mm	1220 mm
	540	765	1375
	610	915	1525
		1070	1830

Versand in  1

Geschlitzte mobile Grundeinheiten mit 4 oder 5 Regalböden

Mobile Grundeinheiten umfassen zwei vormontierte mobile Pfostensätze, Regalauflagen und vier hochwertige Lenkrollen mit Feststellbremse.

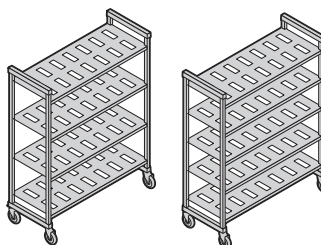

HÖHEN*	TIEFEN	LÄNGEN	
2	3	5	
1778 mm	460 mm	915 mm	1375 mm
1980	540	1070	1525
	610	1220	

* Umfasst 127-mm-Rollen.

Versand in  1



Besuchen Sie die Camshelving Microsite unter www.cambro.com/camshelving für Produktinformationen und Preise zu ALLEN verfügbaren Regalkomponenten. Lesen Sie die Camshelving-Spezifikationen und die Preisliste. Oder scannen Sie den QR-Code ein.



CAMSHELVING® ELEMENTS SERIES KOMPONENTEN

Stationäre Pfostensätze

Pfostensätze umfassen zwei nicht vormontierte stationäre Pfosten und einen oberen und unteren Pfostenanschluss und post-Anschluss Keile.



HÖHEN	TIEFEN
3	4
1630 mm	360 mm
1830	460
2140	540
	610

Stationäre Pfosten können nicht zum Aufbau von mobilen Einheiten verwendet werden.

Versand in 4

Mobile Pfostensätze

Der mobile Pfostensatz umfasst zwei nicht vormontierte mobile Pfosten, einen oberen und unteren Pfostenanschluss, post-Anschluss Keile und zwei hochwertige Lenkrollen mit Feststellbremse.

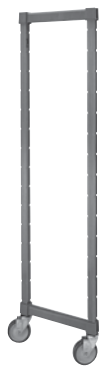

HÖHEN	TIEFEN
2	3
1778 mm	460 mm
1980	540
	610

Mobile Pfosten können nicht zum Aufbau von stationären Einheiten verwendet werden.

Versand in 4

Eingeschlitzte und glatte Regalböden

Für stationäre oder mobile Einheiten. Erhältlich als Einzelregalboden oder als Satz mit 4 oder 5 Regalböden (nur stationär). Jeder Satz umfasst stationäre oder mobile Regalquerstreben, stationäre oder mobile Regalquerstreben-Schwalbenschwänze und eingeschlitzte oder glatte Regalplatten.



Stationär		Mobil	
TIEFEN	LÄNGEN	TIEFEN	LÄNGEN
4	8	3	5
360 mm	610 mm	460 mm	915 mm
*460	765	540	1070
*540	*915	610	1220
*610	*1070		1375
	*1220		1525
	1375		
	1525		
	1830		

* Verfügbare Größen für Sätze mit 4 bis 5 Regalböden.

Versand in 4

Regalquerstreben

Erhältlich in Einzel- oder Doppelpackungen. Mit zwei Querstreben kann ein offenes Regalfach für Regaltrennleisten oder Trockenablagen hinzugefügt werden. Das Anbringen einer zusätzlichen Querstrebe auf den hinteren Pfosten sorgt für zusätzliche Stabilität beim Platzieren der Rollen unter dem ersten Regalboden.



Stationär		Mobil	
Einzelpackung LÄNGEN	Doppelpackung LÄNGEN	Einzelpackung LÄNGEN	Doppelpackung LÄNGEN
8	5	5	5
610 mm	915 mm	915 mm	915 mm
765	1070	1070	1070
915	1220	1220	1220
1070	1375	1375	1375
1220	1525	1525	1525
1375			
1525			
1830			

Versand in 4

CAMSHELVING® ELEMENTS SERIES ZUBEHÖR

Hilfsstützen (Dunnage) für unteren Regalboden

Nur die Tragkraft des unteren Regalbodens wird erhöht. Kann Regalen in jeder beliebigen Länge hinzugefügt werden. Besonders empfohlen für Startereinheiten in einer Länge von mindestens 1375 mm, alle Eckeinheiten, U-förmigen Einheiten und Einheiten mit Auslegung für stärkere Belastung.

HÖHEN*

2

165 mm

 267

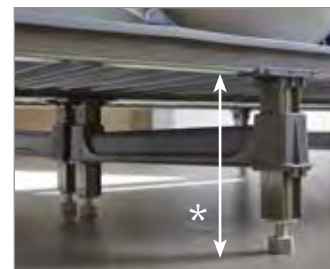

Eckverbindungen

Das einzigartige patentierte Design stellt eine maximale Nutzung der Auflagefläche sicher.

Verwenden Sie einen Satz pro Regalboden zur Verbindung der Grund- und Anbaueinheiten in

den Ecken. Verbinden Sie 4 oder 5 Regalböden zwischen zwei Grundeinheiten (zwei Sätze pro Regalboden erforderlich). Erhältlich als Einzelsatz oder als Packung mit 8 oder 10 Sätzen.

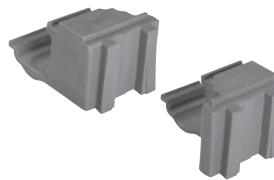

Identifizierungs-Plakette

Zur eindeutigen Kennzeichnung der gelagerten Waren an Querstreben anklammerbar. Hergestellt aus hochwertigem Kunststoff mit transparenter einschiebbarer Frontplatte. Etiketten inbegriffen.

LÄNGEN

2

76 mm

152



Wandhalterung

Zur optionalen Befestigung einer stationären Regaleinheit an der Wand für zusätzliche Sicherheit und Stabilität. Hergestellt aus Edelstahl. Schrauben nicht inbegriffen.



Bodenbefestigung

Zur optionalen Befestigung der Pfosten für die stationäre Einheit direkt am Boden für einen stabileren und sichereren Stand. Hergestellt aus Edelstahl. Bolzen nicht inbegriffen.



CAMSHELVING® ELEMENTS SERIES ZUBEHÖR

Hochwertige Rollen

Ideal in allen Lagerbereichen, insbesondere Kühl- und Gefrieranlagen und/oder nassen Bereichen. Hergestellt aus korrosionsfreiem hochwertigem Kunststoff mit 127 mm Schwenkrollen aus abriebfestem thermoplastischem Kautschuk. Die Feststellbremse blockiert sowohl die Schwenkbewegung als auch das Rad.



Ringförmige Stoßfänger

Bietet zusätzlichen Schutz beim Transport und beim Manövrieren von mobilen Einheiten zur Aufstellung an Wänden oder entlang anderen Lagereinheiten.

DURCHMESSER
1
127 mm

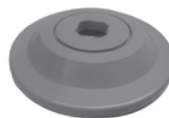

Camshelving Trennwände

Zum Stapeln und Trennen der einzelnen Artikel auf den Regalböden. Hergestellt aus hochwertigem ABS-Kunststoff. Wird direkt auf glatten oder eingeschlitzten Regalböden installiert. Leicht abnehmbar zum Versetzen oder Abwaschen.

HÖHE	TIEFEN
1	3
203 mm	460 mm
	540
	610



Regaltrennleisten (nur für 610 mm tiefe Regalböden)

Zur Schaffung einer kundenspezifischen Service- oder Lagerstation für Lebensmittelwannen, -behälter oder Geschirrgestelle. Gerade oder angewinkelte Trennelemente lassen sich direkt auf die Regalquerstreben aufsetzen.

TIEFE
1
584 mm



Tabletteinschubgestell (nur für 610 mm tiefe Regalböden)

Fasst jeweils bis zu 6 Lebensmittelwannen oder Tablettis in voller Größe (1826) 46 x 66 cm oder 12 in halber Größe (1318) 32 x 45 cm. Zur Installation von einer oder mehreren Einheiten auf eingeschlitzten Regalböden in beliebiger Länge. Das hochwertige leichte Aluminiummaterial ist sicher zur Verwendung in Kühl- und Gefrierräumen. Aus 6463er Aluminium (6000 Series).

TIEFE
1
584 mm

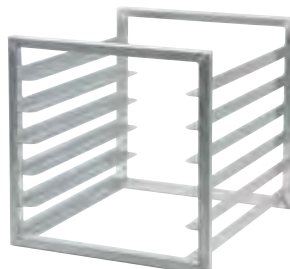

CAMSHELVING® ELEMENTS SERIES ZUBEHÖR

Sicherheitskäfig mit einem Regalboden

(nur für 610 mm tiefe Regalböden)

Zur sicheren Lagerung von wertvollen Waren auf einem Regalboden.

Hergestellt aus stabilem Edelstahl in 304er-Legierung zum Einsatz in jeder Umgebung. 457 mm

Abstand zwischen den Regalböden erforderlich. Nur auf eingeschlitzten Regalböden installieren. Schloss nicht inbegriffen.

TIEFE	LÄNGE
1	1
640 mm	1080 mm



Trocknen- und Aufbewahrungsablage (nur für 610 mm tiefe Regalböden)

Modulares Gestell mit 7 Plätzen zum Trocknen und Aufbewahren von Tablett, GN-Behälter, Schneidebrettern und Deckeln. Wird direkt auf die Regalquerstreben gesetzt. Hergestellt aus hochwertigem ABS-Kunststoff. Erhältlich in Einzel- oder 3er-Packungen.

TIEFE
1
597 mm



Trocknen- und Lagerregal

Fördert hygienisches Trocknen, sichere Handhabung und effiziente Warenorganisation durch leichten Zugang zu den Waren.

Einheiten werden komplett mit vormontierten mobilen Pfostensätzen, 6 mobilen Querstreben, mobilen Querstreben-Schwalbenschwänzen, 12 oder 15 vertikalen Trockenablagen und hochwertigen Lenkrollen mit Feststellbremse geliefert. Montage erforderlich.

HÖHE*	TIEFE	LÄNGEN	FASSUNGSVERMÖGEN
1	1	2	Tabletts
1980 mm	610 mm	1220 mm 1525	84 105

* Umfasst 127-mm-Rollen.



Heiten in einer Länge von 1220 mm werden versandt in



5

Heiten in einer Länge von 1530 mm werden versandt in



6

CAMSHELVING® ELEMENTS SERIES ZUBEHÖR

Trocknen- und Lagerungsablage für Essenshauben (nur für 540 mm tiefe Regalböden)

Zur aufrechten Trocknung und sicheren Lagerung von bis zu 10 Essenshauben für die Essensausgabe an Patienten oder für Tellerabdeckungen. Wird direkt auf die Regalquerstreben gesetzt. Hergestellt aus hochwertigem ABS-Kunststoff. Erhältlich in Einzel- oder 5er-Packung.

TIEFE
1
520 mm



Abgewinkelte Trocken- und Aufbewahrungsablage (nur für 610 mm tiefe Regalböden)

Einzigartiges Design der Ablage zum Aufbewahren von bis zu 8 Servieruntersätzen (Pellets) oder zum Trocknen, Aufbewahren und zum Transport von GN-Behälter und anderem kommerziellen Küchengeschirr. Wird direkt auf die Regalquerstreben gesetzt. Hergestellt aus hochwertigem ABS-Kunststoff. Erhältlich in Einzel- oder 4er-Packungen.

TIEFE
1
592 mm



Angewinkeltes Trocken- und Aufbewahrungsgestell

Fördert hygienisches Trocknen, sichere Handhabung und effiziente Warenorganisation durch leichten Zugang zu den Waren.

Einheit wird komplett mit vormontierten mobilen Pfostensätzen, 8 Querstreben, 16 angewinkelten Trockenablagen und hochwertigen Lenkrollen mit Feststellbremse und einem Volleinschlag-Sicherheitskäfig geliefert. Montage erforderlich.

HÖHE*	TIEFE	LÄNGE	FASSUNGSVERMÖGEN
1	1	1	Plaques chaudes, bases/ Bacs GN1/1
1980 mm	610 mm	1220 mm	128 / 16

* Umfasst 127-mm-Rollen.



Versand in 5

CAMSHELVING® **BASICS** series

WARUM BASICS?

Selbst bei einem knappen Budget und weniger strengen Lageranforderungen sind keine Abstriche bei der Regalleistung und den Lagereffizienzen erforderlich. Die Basics-Serie ist aus dem gleichen starken Hochleistungsverbundmaterial gefertigt wie die Elements-Serie und zeichnet sich durch die gleichen Designmerkmale aus. Sie hat ein geringeres Gewicht und ist preisgünstiger, aber trotzdem stabil genug, um leichten bis mittelmäßigen Lageranforderungen zu genügen.



Alle Einsatzbereiche
-38°C BIS 88°C

Stationär



KOMPONENTE



Pfostenverbindungen, Eckverbindungen, Bodenbefestigung, Wandhalterung, Identifizierungs-Plakette, Sicherheitskäfig mit Einem Regalboden, und Tabletteinschubgestell ist nicht NSF-registriert.



Lageranforderungen
LEICHT bis
MITTELMÄSSIG

Wöchentliche
Lieferungen

2 – 5

CAMSHELVING® BASICS SERIES
GRÖSSEN STATIONÄRER EINHEITEN



TABELLE MIT TRAGKRAFT FÜR EINHEITEN MIT 4 REGALBÖDEN

Einzeleinheit	Einzeleinheit	Einzeleinheit	Einzeleinheit mit Hilfsstützen (Dunnage)	Eckereinheit mit 2 Hilfsstützen (Dunnage)
765 - 915 mm	1070 - 1220 mm	1375 - 1525 mm	1375 - 1525 mm	765 - 1220 mm
1200 kg Max. Tragkraft der Einheit	1000 kg Max. Tragkraft der Einheit	800 kg Max. Tragkraft der Einheit	963 kg Max. Tragkraft der Einheit	612 kg Max. Tragkraft der Einheit

* Hilfsstützen (Dunnage) erhöhen nur die Tragkraft des untersten Regalbodens. Kann Regalen in jeder beliebigen Länge hinzugefügt werden. Besonders empfohlen für Startereinheiten in einer Mindestlänge von 1375 mm, alle Eckereinheiten, U-förmige Einheiten und Einheiten mit Auslegung für stärkere Belastung (siehe Seite 10).

CAMSHELVING® BASICS SERIES

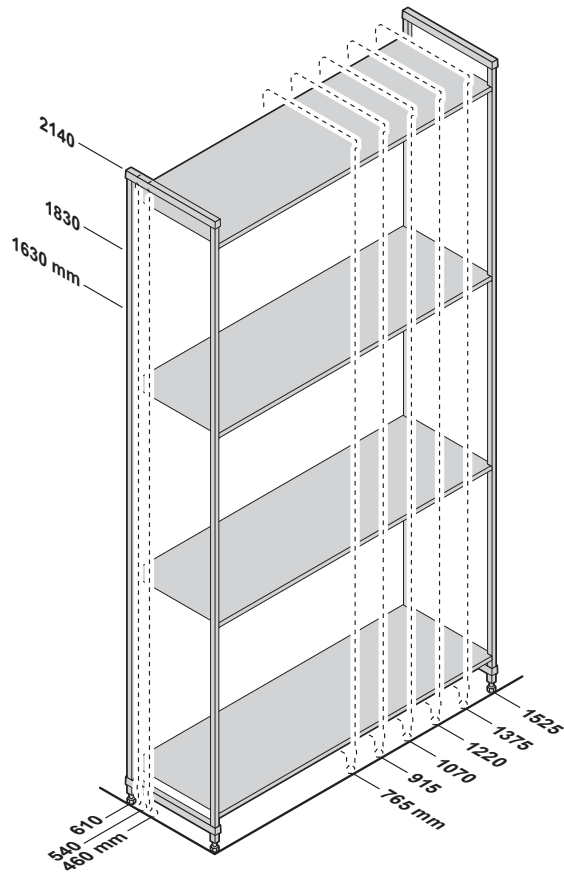
Grund- und Anbaueinheiten

Diese Einheiten erleichtern die Bestellung und der Aufbau ist zeitsparend und erfordert wenig Arbeitsaufwand. Die kompletten Einheiten werden in einem Paket geliefert. Die Pfostensätze werden im Werk vormontiert, um einen beschleunigten Aufbau vor Ort zu ermöglichen.



Geschlitzte stationäre Grund- und Anbaueinheiten mit 4 Regalböden

Grundeinheiten umfassen zwei vormontierte Pfostensätze und Regalböden.

Anbaueinheiten umfassen einen vormontierten Pfostensatz und Regalböden.

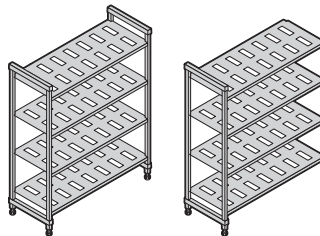

HÖHEN	TIEFEN	LÄNGEN
3	3	6
1630 mm	460 mm	765 mm 1220 mm
1830	540	915 1375
2140	610	1070 1525

Versand in  1

Stationäre Grund- und Anbaueinheiten mit 4 Regalböden mit glatter Auflagefläche

Grundeinheiten umfassen zwei vormontierte Pfostensätze und Regalböden.

Anbaueinheiten umfassen einen vormontierten Pfostensatz und Regalböden.

New!

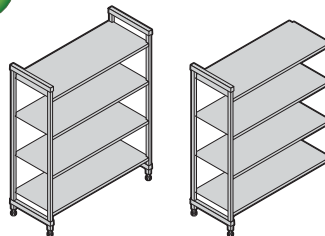

HÖHEN	TIEFEN	LÄNGEN
3	3	6
1630 mm	460 mm	765 mm 1220 mm
1830	540	915 1375
2140	610	1070 1525

Versand in  1

Geschlitzte und glatte stationäre Grund- und Anbaueinheiten (mit 4 Regalböden (3 geschlitz + 1 glatt))

Grundeinheiten umfassen zwei vormontierte Pfostensätze und Regalböden.

Anbaueinheiten umfassen einen vormontierten Pfostensatz und Regalböden.

New!

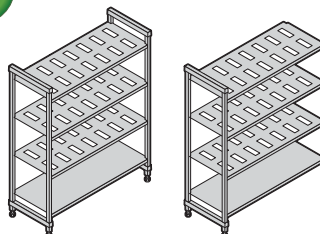

Die Auflage mit glatter Oberfläche unten installieren, um zu verhindern, dass Wasser oder Reinigungslösungen auf die darüber lagernden Produkte gelangen. Die Auflage mit glatter Oberfläche oben installieren, um auf unteren Regalböden gelagerte Produkte vor Kondensation im Kühlraum zu schützen.

HÖHEN	TIEFEN	LÄNGEN
3	3	6
1630 mm	460 mm	765 mm 1220 mm
1830	540	915 1375
2140	610	1070 1525

Versand in  1

Geschlitzte stationäre Grund- und Anbaueinheiten mit 5 Regalböden

Grundeinheiten umfassen zwei vormontierte Pfostensätze und Regalböden.

Anbaueinheiten umfassen einen vormontierten Pfostensatz und Regalböden.

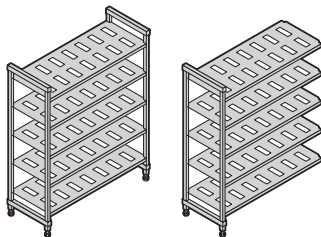

HÖHEN	TIEFEN	LÄNGEN	
3	3	6	
1630 mm	460 mm	765 mm	1220 mm
1830	540	915	1375
2140	610	1070	1525

Versand in



Stationäre Grund- und Anbaueinheiten mit 5 Regalböden mit glatter Auflagefläche

Grundeinheiten umfassen zwei vormontierte Pfostensätze und Regalböden.

Anbaueinheiten umfassen einen vormontierten Pfostensatz und Regalböden.

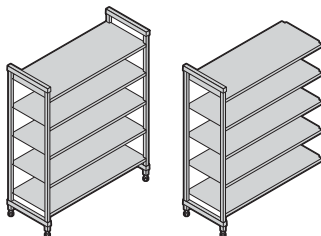

HÖHE	TIEFEN	LÄNGEN	
1	3	6	
2140 mm	460 mm	765 mm	1220 mm
	540	915	1375
	610	1070	1525

Versand in



Geschlitzte und glatte stationäre Grund- und Anbaueinheiten mit 5 Regalböden (4 geschlitzt und einer glatt)

Grundeinheiten umfassen zwei vormontierte Pfostensätze und Regalböden.

Anbaueinheiten umfassen einen vormontierten Pfostensatz und Regalböden.

Die Auflage mit glatter Oberfläche unten installieren, um zu verhindern, dass Wasser oder Reinigungslösungen auf die darüber lagernden Produkte gelangen. Die Auflage mit glatter Oberfläche oben installieren, um auf unteren Regalböden gelagerte Produkte vor Kondensation im Kühlraum zu schützen.

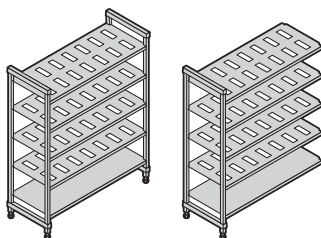

HÖHE	TIEFEN	LÄNGEN	
1	3	6	
2140 mm	460 mm	765 mm	1220 mm
	540	915	1375
	610	1070	1525

Versand in



Besuchen Sie die Camshelving Microsite unter www.cambro.com/camshelving für Produktinformationen und Preise zu ALLEN verfügbaren Regalkomponenten. Lesen Sie die Camshelving-Spezifikationen und die Preisliste. Oder scannen Sie den QR-Code ein.



CAMSHELVING® BASICS SERIES KOMPONENTEN

Stationäre Pfostensätze

Pfostensätze umfassen zwei nicht vormontierte stationäre Pfosten und einen oberen und unteren Pfostenanschluss und post-Anschluss Keile.

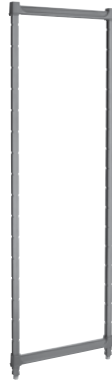

HÖHEN	TIEFEN
3	3
1630 mm	460 mm
1830	540
2140	610

Versand in  1

Eingeschlitzte und glatte Regalböden

Erhältlich als Einzelregalboden oder als Satz mit 4 bis 5 Regalböden. Jeder Satz umfasst Regalquerstreben, Regalquerstreben-Schwalbenschwänze und eingeschlitzte oder glatte Regalplatten.



TIEFEN	LÄNGEN
3	6
*460 mm	765 mm
*540	*915
*610	*1070
	*1220
* Verfügbare Größen für Sätze mit 4 bis 5 Regalböden.	1375
	1525

Versand in  1

Regalquerstreben

Erhältlich in Einzel- oder Doppelpackungen. Mit zwei Querstreben kann ein offenes Regalfach für Regaltrennleisten oder Trockenablagen hinzugefügt werden. Das Anbringen einer zusätzlichen Querstrebe auf den hinteren Pfosten sorgt für zusätzliche Stabilität beim Platzieren der Rollen unter dem ersten Regalboden. Querstreben-Schwalbenschwanz enthalten.



Einzelpackung LÄNGEN	Doppelpackung LÄNGEN
6	5
765 mm	915 mm
915	1070
1070	1220
1220	1375
1375	1525
1525	

Versand in  1

CAMSHELVING® BASICS SERIES ZUBEHÖR

Hilfsstützen (Dunnage) für unteren

Nur die Tragkraft des unteren Regalbodens wird erhöht. Kann Regalen in jeder beliebigen Länge hinzugefügt werden. Besonders empfohlen für Startereinheiten in einer Länge von mindestens 1375 mm, alle Eckenheiten, U-förmigen Einheiten und Einheiten mit Auslegung für stärkere Belastung.

HÖHEN*
2
172 mm
New! 273

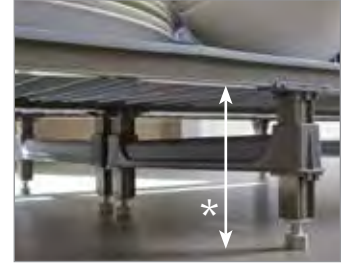

Eckverbindungen

Das einzigartige patentierte Design stellt eine maximale Nutzung der Auflagefläche sicher. Verwenden Sie einen Satz pro Regalboden zur Verbindung der Grund- und Anbaueinheiten in den Ecken.

Verbinden Sie 4 oder 5 Regalböden zwischen zwei Grundeinheiten (zwei Sätze pro Regalboden erforderlich). Erhältlich als Einzelsatz oder als Packung mit 8 oder 10 Sätzen.

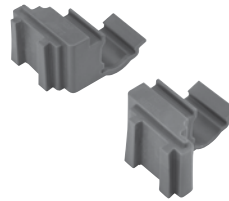

Identifizierungs-Plakette

Zur eindeutigen Kennzeichnung der gelagerten Waren an Querstreben anklammerbar. Hergestellt aus hochwertigem Kunststoff mit transparenter einschiebbarer Frontplatte. Etiketten inbegriffen.

LÄNGE
1
152 mm



Wandhalterung

Zur optionalen Befestigung einer stationären Regaleinheit an der Wand für zusätzliche Sicherheit und Stabilität. Hergestellt aus Edelstahl. Schrauben nicht inbegriffen.



CAMSHELVING® BASICS SERIES ZUBEHÖR

Bodenbefestigung

Zur optionalen Befestigung der Pfosten für die stationäre Einheit direkt am Boden für einen stabileren und sichereren Stand. Hergestellt aus Edelstahl. Bolzen nicht inbegriffen.



Camshelving Trennwände

Zum Stapeln und Trennen der einzelnen Artikel auf den Regalböden. Hergestellt aus hochwertigem ABS-Kunststoff. Wird direkt auf glatten oder eingeschlitzten Regalböden installiert. Leicht abnehmbar zum Versetzen oder Abwaschen.

HÖHE	TIEFEN
1	3
203 mm	460 mm 540 610



Tabletteinschubgestell (nur für 610 mm tiefe Regalböden)

Fasst jeweils bis zu 6 Lebensmittelwannen oder Tablett in voller Größe (1826) 46 x 66 cm oder 12 in halber Größe (1318) 32 x 45 cm. Zur Installation von einer oder mehreren Einheiten auf eingeschlitzten Regalböden in beliebiger Länge. Das hochwertige leichte Aluminiummaterial ist sicher zur Verwendung in Kühl- und Gefrierräumen. Aus 6463er Aluminium (6000 Series).

TIEFE
1
584 mm

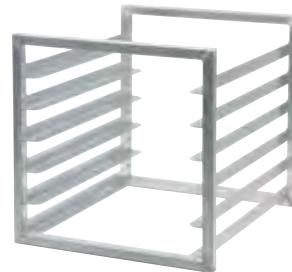

Sicherheitskäfig mit einem Regalboden

(nur für 610 mm tiefe Regalböden)

Zur sicheren Lagerung von wertvollen Waren auf einem Regalboden. Hergestellt aus stabilem Edelstahl in 304er-Legierung zum Einsatz in jeder Umgebung. 457 mm Abstand zwischen den Regalböden erforderlich. Nur auf eingeschlitzten Regalböden installieren. Schloss nicht inbegriffen.

TIEFE	LÄNGE
1	1
640 mm	1080 mm



CAMSHELVING® BASICS SERIES ZUBEHÖR

Vertikale Trocken- und Aufbewahrungsablage (nur für 610 mm tiefe Regalböden)

Modulares Gestell mit 7 Plätzen zum Trocknen und Aufbewahren von Tablettis, GN-Behältern, Schneidebrettern und Deckeln. Wird direkt auf die Regalquerstreben gesetzt. Hergestellt aus hochwertigem ABS-Kunststoff. Erhältlich in Einzel- oder 3er-Packungen.

TIEFE
1
597 mm

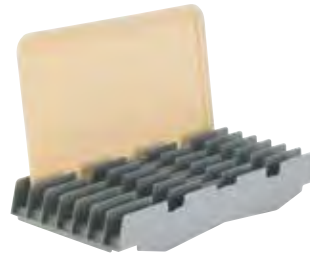

Trocknen- und Lagerungsablage für Essenshauben (nur für 540 mm tiefe Regalböden)

Zur aufrechten Trocknung und sicheren Lagerung von bis zu 10 Essenshauben für die Essensausgabe an Patienten oder für Tellerabdeckungen. Wird direkt auf die Regalquerstreben gesetzt. Hergestellt aus hochwertigem ABS-Kunststoff. Erhältlich in Einzel- oder 5er-Packung.

TIEFE
1
520 mm



Abgewinkelte Trocken- und Aufbewahrungsablage (nur für 610 mm tiefe Regalböden)

Einzigartiges Design der Ablage zum Aufbewahren von bis zu 8 Servieruntersätzen (Pellets) oder zum Trocknen, Aufbewahren und zum Transport von GN-Behältern und anderem kommerziellen Küchengeschirr. Wird direkt auf die Regalquerstreben gesetzt. Hergestellt aus hochwertigem ABS-Kunststoff. Erhältlich in Einzel- oder 4er-Packungen.

TIEFE
1
592 mm



CAMSHELVING® BASICS SERIES ZUBEHÖR

Camrack® Einsatzgestell, an einer Seite offen

An einem Ende offen für leichtes Einschieben und Herausnehmen von Regalplatten.

FASSUNGSVERMÖGEN
Regalplatten

9



Camshelving® Wandregal

Ist mit praktisch unzerstörbaren I-Trägerstützen mit einer Tragkraft von 68 kg pro Regalboden ausgestattet. Das robuste Polypropylen ist temperaturbeständig bis zu 88°C, rostfrei und korrosionsbeständig. Alle Befestigungselemente für die Installation sind inbegriffen. Einfach ohne Werkzeuge zu entfernen und zu reinigen.

TIEFEN	LÄNGEN
2	2
360 mm 460	915 mm 1220



Fach-Extender

Transformiert freien Platz an der Wand in einen funktionellen vertikalen Lagerbereich. Hakenleisten sind temperaturbeständig bis 88°C, rostfrei und korrosionsbeständig.

LÄNGEN
2
915 mm 1220



Hilfsgestelle der S-Serie

Zur sicheren Lagerung von tiefgekühlten, kalten oder trockenen Waren in einem Abstand von 30,5 cm vom Boden. Das Hochleistungspolypropylen ist temperaturbeständig bis -38°C, rostfrei, korrosionsbeständig und verbiegt sich nicht.

HÖHE	TIEFE	LÄNGEN		Gewicht NUTZLAST
1	1	4		KG
300 mm	533 mm	760 mm 1220	915 mm 1525	680 1360



Camlink® Verbindungen

Camlink Verbindungsstücke halten Untersätze für bessere Stabilität zusammen.



CAMBRO
CREATING THE SUPERSTORAGE

Camshelving

STORAGE

REDEFINED

INTRODUCTION

NEW TO SHELVING?

START HERE

BASICS **PREMIUM** **ELEMENTS**

COMPARE ALL 3

STRENGTH

MAX WEIGHT

Which shelf carries the right load for you?

CHECK IT OUT

CODE LOOKUP

SHELVING LAYOUTS

WATCH VIDEOS

VIEW GALLERY

SHELVING DESIGN SERVICE. ON THE HOUSE.
Connect with our design expert to launch your Shelving For Life experience.

- Home
- Compare All Three
- New To Shelving?
- Weight Test
- Code Lookup
- Shelving Layouts
- Videos
- Gallery
- Assembly
- The Shelf Life: Tips & Ideas
- Shelving For Life Customers
- FREE Design Service
- Warranty
- Cambro Blog

Besuchen Sie die Camshelving Microsite unter www.cambro.com/camshelving für Produktinformationen und Preise zu ALLEN verfügbaren Regalkomponenten. Lesen Sie die Camshelving-Spezifikationen und die Preisliste. Oder scannen Sie den QR-Code ein.

